

IL FUOCO 5.0

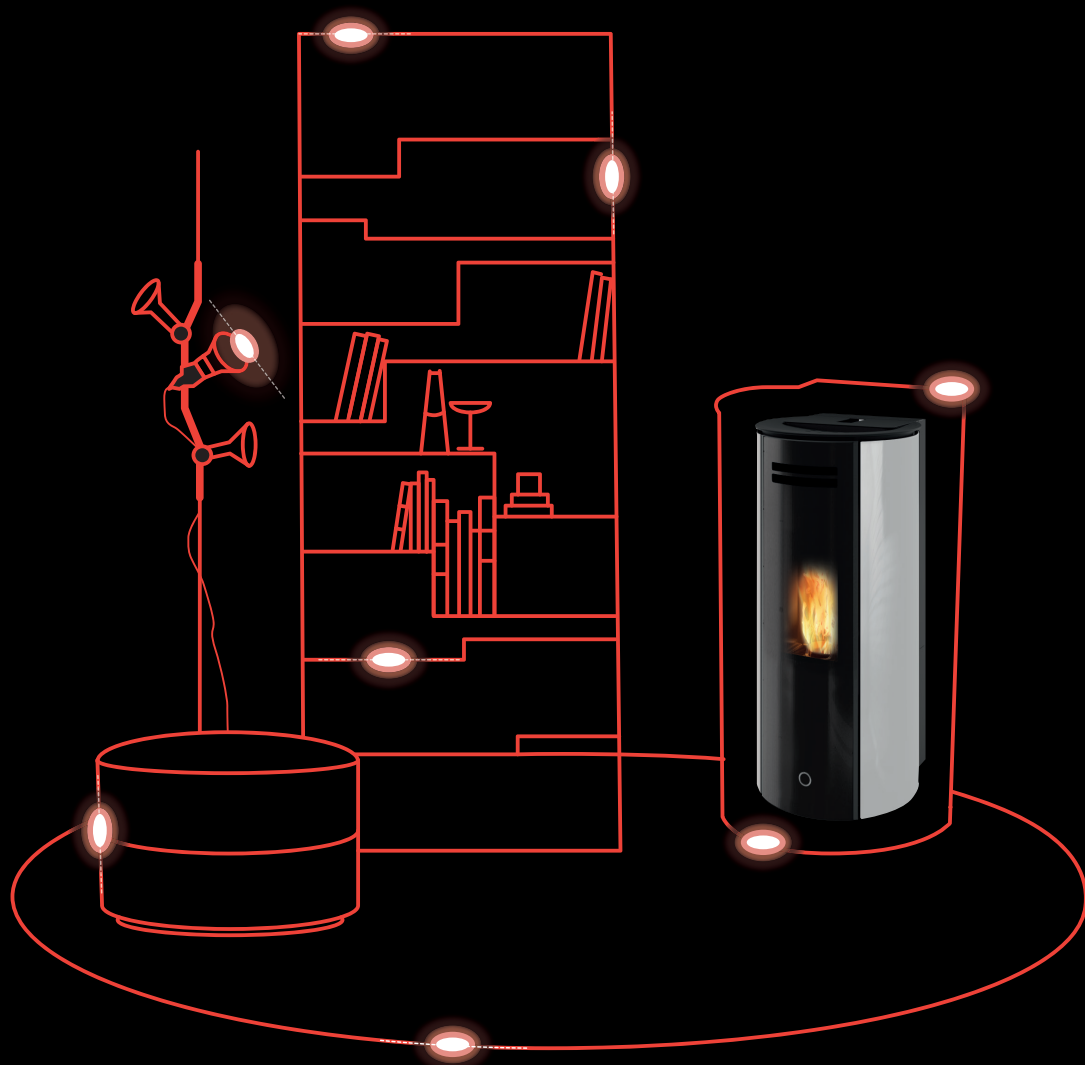

IL FUOCO 5.0

Una fiamma in continuo movimento

Una llama en constante movimiento

Uma chama em constante movimento

Plamen v neustálém pohybu

Egy állandó mozgásban lévő láng

* **IT** | Dal 1963, Edilkamin&Co. ha costruito un know-how che l'ha portata ad essere leader in Europa nel riscaldamento a biomassa. Per venire incontro ad un target sempre più ampio, propone due brand dalle caratteristiche distinte. Lo storico brand **Edilkamin** offre una gamma leader per un target top-level, consapevole ed esigente. **Il nuovo brand EK63** propone soluzioni per le generazioni più tecnologiche che senza rinunciare alla qualità, sono più attente al budget.

* **ES** | Desde 1963, Edilkamin&Co. ha acumulado un know-how que la ha convertido en líder europeo de la calefacción por biomasa. Para satisfacer las necesidades de un grupo objetivo cada vez más amplio, Edilkamin ofrece dos marcas con características distintas. La marca histórica **Edilkamin** ofrece una gama líder para un grupo objetivo consciente y exigente de alto nivel.

La nueva marca EK63 ofrece soluciones para las generaciones más tecnológicas que sin renunciar a la calidad, están pendientes.

* **PT** | Desde 1963, a Edilkamin&Co. construiu um know-how que a levou a ser líder na Europa em aquecimento a biomassa.

Para satisfazer um público-alvo cada vez mais amplo, oferece duas marcas com características distintas. A histórica marca **Edilkamin** oferece uma gama líder para um público de alto nível, conhecedor e exigente. **A nova marca EK63** oferece soluções para as gerações mais tecnológicas que, sem renunciar à qualidade, estão mais atentas ao orçamento.

* **CS** | Od roku 1963 si společnost Edilkamin&Co. vybudovala know-how, díky němuž se stala evropskou jedničkou v oblasti vytápění biomasou. Pro stále širší cílovou skupinu nabízí dvě značky s odlišnými vlastnostmi. Historická značka **Edilkamin** nabízí špičkový sortiment pro uvědomělou a náročnou cílovou skupinu nejvyšší úrovně. **Nová značka EK63** nabízí řešení pro technicky zdatnější generace, které se, bez zřeknutí se kvality, ohlížejí více na rozpočet.

* **HU** | 1963 óta az Edilkamin&Co. egy olyan know-how-t épített ki, amely a biomassza-fűtés európai vezetőjévé tette. Egyre szélesebb célközönség elérése érdekében két, eltérő tulajdonságokkal rendelkező márkát kínál. A történelmi **Edilkamin** márka vezető termékcsaládot kínál a legmagasabb szintű, tudatos és igényes célközönség számára. Az új **EK63 márka** a technológiailag fejlettebb generációk számára kínál megoldásokat, akik a minőség feláldozása nélkül jobban odafigyelnek a költségekre.

La gamma

La gama

A gama

Řada

A kínálat

*** IT** | EK63 è il nuovo brand di Edilkamin&Co. che propone soluzioni “smart” per un riscaldamento di nuova generazione ma più economico: **le più moderne tecnologie oggi sono alla portata di tutti**. Non basta programmare il riscaldamento, oggi è necessario **gestire in ogni momento il calore di casa** in base alle dinamiche della vita quotidiana! Le stufe e gli inserti a pellet con **wi-fi integrato** stabiliscono un contatto diretto con l'utente che da remoto può **in ogni momento decidere il comfort** della propria casa.

Fanno parte della gamma anche diversi modelli di **stufe stagne**, ideali nelle case passive ma adatte a qualsiasi abitazione. Le stufe stagne prelevano l'aria (di combustione e di pulizia vetro) direttamente dall'esterno della casa e non dall'ambiente domestico, assicurando un calore più pulito e confortevole.

Per chi invece ama il **fuoco tradizionale** ma vuole **affidabilità, sicurezza e una combustione in equilibrio con la natura**, la gamma comprende anche **stufe e focolari a legna**.

EK63 Smart Fire: voglia di hi-tech, attenzione al risparmio, anima “green”. Tra le **stufe e gli inserti a pellet**, alcuni modelli possono **canalizzare l'aria calda** in un altro locale oltre a quello di installazione (**modelli +**) oppure in altri due locali (**modelli ++**). Anche i **focolari a legna** sono predisposti per la canalizzazione (disponibili kit optional).

*** ES** | **EK63** es la nueva marca de Edilkamin&Co. que ofrece soluciones “inteligentes” para una nueva generación de calefacción más económica: **las más modernas tecnologías están ahora al alcance de todos**. No basta con planificar la calefacción, hoy es necesario **gestionar el calor del hogar en todo momento** ¡según la dinámica de la vida cotidiana! Las estufas y los insertables de pellets con **wi-fi integrado** establecen un contacto directo con el usuario, que a distancia puede **en todo momento decidir la comodidad** del propio hogar. La gama

también incluye varios modelos de estufas herméticas, ideales en las casas pasivas, pero adecuadas para cualquier hogar. Las **estufas herméticas** extraen el aire de combustión directamente del exterior de la casa y no del hogar, lo que garantiza un calor más limpio y confortable. Para aquellos que les gusta el **fuego tradicional** pero quieren **fiabilidad, seguridad y combustión en equilibrio con la naturaleza**, la gama también incluye **estufas y hogares de leña**. **EK63 Smart Fire**: deseo de alta tecnología, cuidado del ahorro, alma “verde”. La gama ofrece diferentes soluciones para calentar el hogar con aire caliente. Entre las **estufas y los insertables de pellet**, algunos modelos pueden **canalizar el aire caliente** a otra estancia además de la de instalación (**modelos +**) o en otras dos estancias (**modelos ++**). También los hogares de leña están preparados para la canalización. Hay kits de canalización opcionales para cualquier necesidad habitacional. Con las soluciones +, ++ y las **chimeneas**, ¡hay más confort en más estancias!

*** PT** | A **EK63** é a nova marca da Edilkamin&Co. que oferece soluções “inteligentes” para um aquecimento de nova geração, mas mais económico: **as tecnologias mais modernas estão agora ao alcance de todos**. Não basta programar o aquecimento, hoje é preciso **gerir o calor da casa a todo o momento** em função das dinâmicas da vida quotidiana! As salamandras, salamandras de aquecimento central, caldeiras e aplicações a pellets com **wi-fi integrado** estabelecem um contacto direto com o utilizador que pode decidir remotamente a **qualquer momento o conforto** da sua própria casa. Fazem parte da gama também vários modelos de salamandras estanques, ideais em casas passivas, mas adequadas a qualquer habitação. As **salamandras estanques** retiram o ar (para combustão e limpeza do vidro) diretamente do exterior da casa e não do ambiente doméstico,

garantindo um calor mais limpo e confortável. Para quem gosta do **fogo tradicional mas quer fiabilidade, segurança e uma combustão em equilíbrio com a natureza**, a gama inclui também **salamandras e lareiras a lenha**. **A EK63 Smart Fire:** desejo de alta tecnologia, atenção à poupança, alma ""verde"". Entre as **salamandras e as aplicações a pellets**, alguns modelos podem **canalizar o ar quente** para outra divisão além da divisão de instalação (**modelos +**) ou para duas outras divisões (**modelos ++**). Até as lareiras a lenha estão preparadas para as canalizações (kits opcionais disponíveis). Com as soluções +, ++ e **lareiras**, há mais conforto em mais divisões!

* **CS** | **EK63** je nová značka společnosti Edilkamin&Co., která nabízí „chytrá“ řešení pro novou generaci vytápění, ale úspornější: nejnovější technologie jsou nyní dostupné pro každého. Nestačí jen naprogramovat vytápění, dnes je nutné spravovat teplo v domě v každém okamžiku podle dynamiky každodenního života! Kamna, teplovodní kamna, kotle a krbové vložky na pelety s integrovanou wi-fi sítí navazují přímý kontakt s uživatelem, který může kdykoli na dálku rozhodovat o pohodlí svého domova. Nabídka zahrnuje také několik modelů hermetických kamen, která jsou ideální pro pasivní domy, ale hodí se do jakéhokoli domu. Hermetická kamna nasávají vzduch (pro spalování a čištění skla) přímo zvenčí, nikoli z domácího prostředí, což zajišťuje čistší a příjemnější teplo. Pro ty, kteří mají rádi tradiční oheň, ale chtějí spolehlivost, bezpečnost a spalování v rovnováze s přírodou, jsou v nabídce také kamna a krby na dřevo. **EK63 Smart Fire:** touha po hi-tech, zaměření na úspory, „zelená“ duše. U peletových kamen a peletových vložek mohou některé modely vést teplý vzduch kromě místnosti instalace i do další místnosti (modely+) nebo do dvou dalších místností (modely++).

Také krby na dřevo mají přípravu na rozvody (k dispozici jsou volitelné sady). S řešeními +, ++ a krbem je větší komfort ve více místnostech!

* **HU** | Az **EK63** az új Edilkamin&Co. márka, amely okos megoldásokat kínál az új generációs, de gazdaságosabb fűtéshez: a legmodernebb technológiák már mindenki számára elérhetőek. Nem elég a fűtést programozni, ma már mindenkor a mindennapi élet dinamikája szerint kell kezelni a lakás fűtését! Az integrált Wi-Fi-vel ellátott kályhák, fűtőkályhák, kazánok és pelletbetétek közvetlen kapcsolatot teremtenek a felhasználóval, aki bármikor távolról dönthet otthona kényelmével kapcsolatban. A kínálatban megtalálhatóak a zárt kályhák különböző modelljei is, amelyek ideálisak passzívházakba, de bármilyen otthonba alkalmasak. A zárt kályhák az (égéshez és az üveg tisztításához szükséges) levegőt közvetlenül a házon kívülről veszik fel, nem a háztartási környezetből, így tisztább és kényelmesebb meleget biztosítanak. Azok számára, akik szeretik a hagyományos tüzet, de megbízhatóságra, biztonságra és a természettel egyensúlyban lévő égésre vágnak, a választékban megtalálhatóak a fatüzelésű kályhák és kandallók is. **EK63 Smart Fire:** csúcstechnológia iránti vágy, a megtakarításokra való odafigyelés, ""zöld"" lélek. A pellet kályhák és betétek közül vannak olyan modellek, amelyek elcsatornázzák, hogy a meleg levegőt a beépítési helyiségen kívül egy másik helyiségbe (+ modellek) vagy két másik helyiségbe (++) modellek) is továbbítsák. A fatüzelésű kandallókhoz is ki van építve az elcsatornázási lehetőség (opcionális készlet rendelhető). " A +, ++ és kandalló megoldásokkal több helyiségben nagyobb a kényelem!

La tecnologia E-Smart

La technologie E-Smart
A tecnologia E-Smart
Technologie E-Smart
E-Smart technológia

* **IT | E-Smart** è il sistema innovativo, con **WI-FI integrato**, che connette stufe e inserti a pellet della gamma **EK63** alla rete wi-fi di casa. La gestione del riscaldamento, semplice e intuitiva, è possibile utilizzando il display, l'**App SmartEK63** oppure il radiocomando optional. **E-Smart** è il riscaldamento che segue il tuo stile di vita, dentro e fuori casa!

* **ES | E-Smart** es el sistema innovador con **WI-FI integrado** que conecta estufas e insertables de pellets de la gama **EK63** a la red wi-fi de casa. La gestión de la calefacción, simple e intuitiva, es posible utilizando el display, la **App SmartEK63** o el radio mando opcional. **E-Smart** es la calefacción que sigue su estilo de vida, dentro y fuera de la casa!

* **PT | E-Smart** é o sistema inovador, com **Wi-Fi integrado**, que conecta as salamandras e os recuperadores de calor a pellets da gama **EK63** à rede Wi-Fi doméstica. A gestão do aquecimento, simples e intuitiva, é possível através do display, da **App SmartEK63** ou do radiocomando opcional. **E-Smart** é o aquecimento que acompanha o seu estilo de vida, dentro e fora de casa!

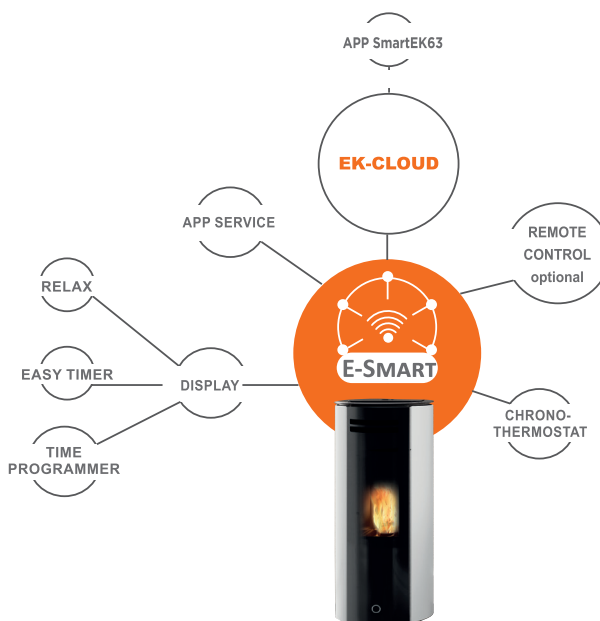

* **CS | E-Smart** je inovativní systém s integrovanou **WI-FI**, který propojuje kamna a krbové vložky na pelety řady **EK63** s domácí sítí Wi-Fi. Jednoduché a intuitivní řízení vytápění je možné pomocí displeje, **aplikace SmartEK63** nebo volitelného rádiového ovládání. **E-Smart** je vytápění, které se řídí vašim životním stylem, uvnitř domu i mimo něj!

* **HU | Az E-Smart** egy integrált wifivel ellátott innovatív rendszer, amely az **EK63** termékcsaládba tartozó pelletkályhákat és pellet-kandallóbetéteket az otthoni wifihálózathoz csatlakoztatja. A fűtés egyszerűen és intuitív módon kezelhető a kijelző, a **SmartEK63** alkalmazás vagy az opcionális rádióvezérlő segítségével. Az **E-Smart** fűtés alkalmazkodik az Ön életviteléhez, kint és bent egyaránt!



* **IT | I Requisiti minimi** per l'utilizzo dell'**APP SmartEK63** su dispositivi mobili sono i seguenti:
- Sistema Operativo iOS 14 o superiore oppure Android 9.0 o superiore.
- Su iPhone 6S, 7 e 8 non può essere utilizzata la funzione "Zoom" del display.
Inoltre informiamo che i dispositivi del marchio HUAWEI (e relativi marchi ad esso associati, es: HONOR), non sono compatibili con l'**APP SmartEK63**. Tali informazioni potrebbero subire modifiche o aggiornamenti: fare sempre riferimento al sito www.ek-63.com/tecnologia

* **ES | Los requisitos mínimos** para utilizar la **APP SmartEK63** en los dispositivos móviles son los siguientes:
- Sistema operativo iOS 14 o superior o Android 9.0 o superior.
- En los iPhone 6S, 7 y 8 no se puede utilizar la función de "zoom" de la pantalla.
Además, le informamos que los dispositivos de la marca HUAWEI (y las marcas asociadas, por ejemplo: HONOR), no son compatibles con la aplicación **SmartEK63**. Esta informaciónes pueden sufrir cambios o actualizaciones: consultar siempre el sitio www.ek-63.com/es/tecnologia

* **PT | Os Requisitos mínimos** para a utilização da aplicação **SmartEK63** em dispositivos móveis são:
- Sistema Operacional iOS 14 ou superior ou Android 9.0 ou superior.
- Em iPhone 6S, 7 e 8, não pode ser utilizada a função "zoom" do display.
Além disso, informamos que os dispositivos da marca HUAWEI (e as respectivas marcas a ela associadas, por ex: HONOR), não são compatíveis com a Aplicação **SmartEK63**. Essas informações podem sofrer alterações ou atualizações; consulte sempre o website www.ek-63.com/en/technology.

* **CS | Minimální požadavky** pro používání aplikace **SmartEK63** na mobilních zařízeních jsou následující:
- Operační systém iOS 14 nebo vyšší nebo Android 9.0 nebo vyšší.
- Na zařízeních iPhone 6S, 7 a 8 netze použít funkci „zoom“ displeje.
Dále uvádíme, že zařízení značky HUAWEI (a související ochranné známky, např: HONOR) nejsou s aplikací **SmartEK63** kompatibilní. Tyto informace se mohou měnit nebo aktualizovat: ověřte si je vždy na stránkách www.ek-63.com/en/technology.

* **HU | A SmartEK63** alkalmazás mobilkészülékeken való használatának minimális követelményei a következők:
- iOS 14 és későbbi, vagy Android 9.0 és későbbi operációs rendszer.
- iPhone 6S, 7 és 8 készülékeken nem lehet használni a kijelző „zoom” funkcióját.
Továbbá tájékoztatjuk, hogy a HUAWEI márkájú készülékek (és a hozzá kapcsolódó márkák, pl.: HONOR) nem kompatibilisek a **SmartEK63** alkalmazással. A leírt információkat módosíthatjuk vagy frissíthetjük, ezért mindig ellenőrizze a www.ek-63.com/en/technology webhelyt.

Display e App

Display y App

Display e App

Displej a aplikace

Kijelző és alkalmazás



DISPLAY



DISPLAY



APP SmartEK63

* **IT** | I prodotti a pellet della gamma **EK63** (stufe e inserti) sono gestibili direttamente dal display presente a bordo oppure da remoto tramite **App SmartEK63**.

Le principali funzioni:

WI-FI integrato, per gestire da remoto il riscaldamento. Funzionamento **AUTOMATICO** o **MANUALE**: in automatico, si imposta il comfort desiderato e la potenza si regola automaticamente. In manuale, si imposta direttamente la potenza. **Funzione RELAX**, ventilazione aria calda disattivabile. **Confort Clima** (STBY - Stand-by), la stufa si spegne alla temperatura desiderata. **Fire Control**, modulazione automatica della combustione per evitare sprechi.

Regolazione della **VENTILAZIONE** con 3 livelli di intensità. **Programmatore Orario**, accensione/spegnimento orario desiderato. **Funzione EASY TIMER**, semplificazione della programmazione di accensione / spegnimento ritardato.

* **ES** | Los productos de pellets de la gama **EK63** (estufas e insertables) se pueden gestionar directamente desde el display o de forma remota mediante **App SmartEK63**.

Las principales funciones:

WI-FI, para gestionar en remoto la calefacción. Funcionamiento **MANUAL/AUTOMÁTICO**: en automático, se establece el confort deseado y la potencia se ajusta automáticamente. En manual, se establece directamente la potencia. **Función RELAX**, ventilación aire caliente desactivable. **Confort clima** (STBY - Stand-by), la estufa se apaga al llegar a la temperatura deseada. **Fire Control**, modulación automática del aporte de combustible (consumo óptimo). **Programador Horario**, programador horario: encendido/ apagado en el horario deseado. **Función EASY TIMER**, simplificación de la programación de encendido/apagado.

* **PT** | Os produtos a pellets da gama **EK63** (salamandras e recuperadores de calor) são geríveis diretamente a partir do display integrado ou remotamente por meio da **App SmartEK63**.

As principais funções:

Wi-Fi integrado, para gerir remotamente o aquecimento. Funcionamento **AUTOMÁTICO** ou **MANUAL**: em automático, define-se o conforto desejado e regula-se a potência automaticamente. Em manual, define-se diretamente a potência. **Função RELAX**, ventilação de ar quente desativável. **Confort Clima** (STBY - Stand-by), a salamandra desliga-se à temperatura desejada.

Fire Control, modulação automática da combustão para evitar desperdícios. Regulação da **VENTILAÇÃO** com 3 níveis de intensidade. **Programador Horário**, acendimento / apagamento no horário desejado. **Função EASY TIMER**, simplificação da programação de acendimento / apagamento retardado. Em alternativa, as salamandras a pellets podem ser geridas através de um radiocomando opcional.

* **CS** | Výrobky na pelety řady **EK63** (kamna a krbové vložky) lze spravovat přímo z displeje nebo na dálku prostřednictvím **aplikace SmartEK63**. Hlavní funkce:

Integrovaná **WI-FI** pro vzdálenou správu vytápění. **AUTOMATICKÉ** nebo **RUČNÍ** fungování: v automatickém režimu se nastaví požadovaný komfort a automaticky se upraví výkon. V ručním režimu se výkon nastavuje přímo. **Funkce RELAX**, deaktivovatelné teplotovzdušné větrání. **Confort Clima** (STBY - pohotovostní režim), kamna se vypnou při požadované teplotě. **Fire Control**, automatická modulace spalování pro zabránění plýtvání. Nastavení **VĚTRÁNÍ** se 3 úrovněmi intenzity. Časový programátor, požadovaný čas zapnutí/vypnutí. **Funkce EASY TIMER**, která zjednodušuje programování zpožděného zapnutí/vypnutí. Peletová kamna lze alternativně ovládat pomocí volitelného rádiového ovládacího.

* **HU** | Az **EK63** termékcsalád pellettel működő termékek (kályhák és kandallóbetétek) közvetlenül a terméken elhelyezett kijelzőről vagy távolból, a **SmartEK63** alkalmazás segítségével kezelhetők.

Fő funkciók:

Integrált wifi, amellyel távolról kezelheti a fűtést. **AUTOMATIKUS** vagy **MANUÁLIS** működés: automatikus üzemmódban beállíthatja a kívánt kényelmet, és az erősség automatikusan kerül beállításra. Manuális üzemmódban közvetlenül az erősséget állítja be. **RELAX** funkció: a meleg levegő mozgása kikapcsolható. **Confort Clima** (STBY - Stand-by): a kályha a kívánt hőmérsékleten kikapcsol. **Fire Control**: Az égés automatikus modulációja a pazarlás elkerülése érdekében. A **LÉGMOZGÁS** szabályozása 3 intenzitási szinten. Óra programozása: bekapcsolás/kikapcsolás a kívánt időpontban. **EASY TIMER** funkció: a halasztott bekapcsolás/kikapcsolás programozásának leegyszerűsítése. Alternatív megoldásként a pelletkályhák opcionális rádióvezérlőn keresztül is kezelhetők.

La qualità

La calidad
A qualidade
Kvalita
A minőség



Il design

El diseño
O design
Design
A dizájn

* **IT** | L'obiettivo è offrire prodotti **"top quality"** a portata di tutti. Dalle materie prime ricercate con cura, all'assemblaggio affidato a personale qualificato, fino all'uso di attrezzature all'avanguardia, tutto nella catena produttiva ha standard elevati che si traducono in un **calore di qualità**. Quando un prodotto esce dalla catena produttiva, viene controllato e testato per garantire ottime prestazioni e sicurezza. Un sistema di **tracciabilità** consente di risalire, in caso di necessità, al prodotto e al singolo componente, per arrivare rapidamente alla risoluzione del problema. Dall'idea all'installazione, in ogni fase il **"focus" è la soddisfazione dei nostri clienti**.

* **ES** | El objetivo es ofrecer productos **"top quality"** al alcance de todos. Desde las materias primas cuidadosamente obtenidas hasta el montaje realizado por personal cualificado y el uso de equipos de última generación, todo en la cadena de producción tiene altos estándares que se traducen en un **calor de calidad**. Cuando un producto sale de la cadena de producción, se comprueba y se somete a pruebas para garantizar un excelente rendimiento y seguridad. Un sistema de **trazabilidad** permite rastrear el producto y el componente individual, si es necesario, para resolver rápidamente el problema. Desde la idea hasta la instalación, el enfoque en cada etapa es **la satisfacción de nuestros clientes**.

* **PT** | O objetivo é oferecer produtos de qualidade **"topo de gama"** ao alcance de todos. Desde as matérias-primas cuidadosamente pesquisadas, passando pela montagem confiada a pessoal qualificado, até à utilização de equipamentos de ponta, tudo na cadeia produtiva tem elevados padrões que se traduzem num **aquecimento de qualidade**. Quando um produto sai da linha de produção, é verificado e testado para garantir excelente desempenho e segurança. Um sistema de **rastreabilidade** permite voltar, em caso de necessidade, ao produto e ao componente individual, para chegar rapidamente à resolução do problema. Da ideia à instalação, o **"foco"** em todas as fases é a **satisfação dos nossos clientes**.

* **CS** | Cílem je nabídnout **výrobky špičkové kvality, které jsou dostupné každému**. Od pečlivě vybraných materiálů, přes montáž kvalifikovaným personálem až po použití nejmodernějšího vybavení - na vše ve výrobním řetězci jsou kladeny vysoké nároky, které se promítají do **kvality tepla**. Když výrobek opouští výrobní řetězec, je zkontrolován a otestován, aby byly zajištěny jeho optimální výkon a bezpečnost. Systém **sledovatelnosti** umožňuje výsledovat, v případě potřeby, výrobek a jednotlivé komponenty, aby bylo možné problém rychle vyřešit. Od nápadu až po instalaci se v každé fázi zaměřujeme na **spokojenost zákazníka**.

* **HU** | A cél, hogy mindenki számára **elérhető „csúcsmínőségű” termékeket kínáljunk**. A gondosan felkutatott nyersanyagoktól a szakképzett személyzetre bízott összeszerelésen át a legmodernebb berendezések használatáig a gyártási láncban mindenre magas követelmények vonatkoznak, amelyek minőségi hő kibocsátást eredményeznek. Amikor egy termék elhagyja a gyártósort, azt ellenőrzés és tesztelés alá vetik, a **kiváló teljesítmény és biztonság érdekében**. A nyomonkövetési rendszer lehetővé teszi, hogy szükség esetén könnyen felkutatassuk a terméket és a komponensek a probléma gyors megoldása érdekében. Az alapgondotól a telepítésig minden szakaszban **az ügyfelek elégedettségére áll a középpontban**.

* **IT** | Nel mondo del riscaldamento domestico, **l'estetica ha un ruolo fondamentale**: mentre riscaldano la casa, le stufe si ammirano, i caminetti arredano, gli inserti danno un nuovo volto ai vecchi caminetti. **Anche da spenti**. Ecco perché questi prodotti sono caratterizzati dal **design molto curato**: ogni soluzione è progettata per riscaldare la casa e dare un tocco di stile al contesto abitativo. **La scelta è ampia**: dalla ceramica decorata alla linearità dell'acciaio, dalla luminosità del vetro al mix di diversi materiali, dalla forma tonda alla stufa salvaspazio, fino ai focolari personalizzabili a piacere, tutto è sinonimo di design.

* **ES** | En el mundo de la calefacción doméstica, **la estética juega un papel fundamental**: mientras calientan la casa, las estufas se admiran, las chimeneas amueblan, los insertables dan una nueva cara a las viejas chimeneas. **Incluso apagadas**. Por ello, estos productos se caracterizan por **el diseño más cuidado**: cada solución está diseñada para calentar la casa y dar un toque de estilo al contexto habitativo. **La elección más amplia**: desde la cerámica decorada a la linealidad del acero, desde el brillo del vidrio a la mezcla de diferentes materiales, desde las formas redondas a las estufas que ahorran espacio, hasta los fogones que se pueden personalizar a voluntad, todo es sinónimo de diseño.

* **PT** | No mundo do aquecimento doméstico, **a estética desempenha um papel fundamental**: enquanto aquecem a casa, admiram-se as salamandras, decoram-se as lareiras, as aplicações dão uma cara nova às lareiras antigas. **Mesmo quando desligadas**. É por isso que estes produtos são caracterizados por um **design muito cuidado**: cada solução é concebida para aquecer a casa e dar um toque de estilo ao contexto habitacional. **A escolha é ampla**: da cerâmica decorada à linearidade do aço, do brilho do vidro à mistura de diferentes materiais, da forma redonda ao salamandra economizadora de espaço, até às lareiras personalizáveis a gosto, tudo é sinónimo de design.

* **CS** | Ve světě domácího vytápění hraje **estetika klíčovou roli: kamna jsou při vytápění obdivována**, krbý vytvářejí dekoraci a krbové vložky dodávají starým krbům novou tvář. **A to i když jsou vypnutá**. Proto se tyto výrobky vyznačují **pečlivým designem**: každé řešení je navrženo tak, aby vytápělo domov a dodávalo obyvácím **prostředí styl**. Výběr je široký: od zdobené keramiky po linearitu oceli, od jasu skla po kombinaci různých materiálů, od kulatých tvarů po prostorově úsporná kamna až po krbý, které lze přizpůsobit podle přání, vše je **synonymem designu**.

* **HU** | A háztartási fűtés világában az **esztétika alapvető szerepet játszik**: miközben fűtik a házat, a kályhákat megcsodálják, a kandallók öltöztetik a szobát, a betétek új arcot adnak a régi kandallóknak. Kikapcsolt állapotban is. Éppen ezért ezekre a termékekre a nagyon gondos dizájn a jellemző: minden megoldás úgy van kialakítva, hogy felfűtse a házat, és stílust vigyen az otthon környezetébe. A választék széles: a díszített kerámiától az acél linearitásáig, az üveg fényességétől a különböző anyagok keverékéig, a kerek formától a helytakarékos kályháig, a tetszés szerinti testreszabható kandallóig, **minden a dizájn szinonimája**.

L'ambiente

El ambiente
O ambiente
Životní prostředí
A környezet

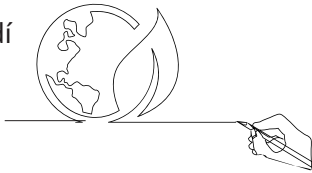

* **IT** | Scegliere un'alternativa sostenibile per il riscaldamento domestico è il primo passo verso la tutela dell'ambiente. Questa nuova gamma a pellet e legna pone un'attenzione particolare verso una tematica importante: la costante ricerca tecnologica ha l'obiettivo di garantire una combustione sempre più pulita e in equilibrio con la natura. A garanzia di un lavoro sostenibile, tutti i prodotti sono in linea con le più importanti certificazioni europee e rispettano le più severe normative dei singoli Paesi in cui vengono commercializzati.

* **ES** | Elegir una alternativa sostenible para la calefacción doméstica es el primer paso hacia la protección del medio ambiente. Esta nueva gama de pellet y leña presta especial atención a un tema importante: la constante búsqueda tecnológica tiene el objetivo de garantizar una combustión más limpia en equilibrio con la naturaleza. Como garantía de un trabajo sostenible, todos los productos se ajustan a las certificaciones europeas y cumplen con las más estrictas normativas de los distintos países en el que se comercializan.

* **PT** | Escolher uma alternativa sustentável para o aquecimento doméstico é o primeiro passo para a proteção do meio ambiente. Esta nova gama a pellets e lenha coloca especial atenção para uma temática importante: a pesquisa tecnológica constante tem o objetivo de garantir uma combustão cada vez mais limpa e em equilíbrio com a natureza. Para garantir um trabalho sustentável, todos os produtos estão em conformidade com as mais importantes certificações europeias e cumprem as mais rigorosas regulamentações dos países onde são comercializados.

* **CS** | Volba udržitelné alternativy vytápění domácnosti je prvním krokem k ochraně životního prostředí. Tato nová řada na pelety a dřevo věnuje zvláštní pozornost důležitému tématu: neustálý technologický výzkum je zaměřen na zajištění čistšího a ekologičtějšího spalování v rovnováze s přírodou. Jako záruka trvale udržitelné práce jsou všechny výrobky v souladu s nejdůležitějšími evropskými certifikacemi a splňují nejpřísnější předpisy jednotlivých zemí, ve kterých jsou uváděny na trh.

* **HU** | Az otthoni fűtés fenntartható megoldásának kiválasztása az első lépés a környezetvédelem felé. Ez az új pellet- és fatüzelésű termékcsalád kiemelt figyelmet szentel egy fontos kérdésnek: a folyamatos technológiai kutatások célja a természettel egyensúlyban lévő, egyre tisztább égés biztosítása. A fenntartható munkavégzés biztosítása érdekében minden termék megfelel a legfontosabb európai tanúsítványoknak, és megfelel az egyes forgalmazó országok legszigorúbb előírásainak.

Servizio pre-post vendita

Servicio Pre-Postventa
Serviço pré e pós venda
Předprodejní a poprodejní servis
Értékesítés előtti és utáni
ügyfélszolgálat



* **IT** | Un punto centrale nella progettualità è lo sviluppo dei servizi per rivenditori e clienti. Per questo ha creato una rete europea di Centri Assistenza Tecnica come solido riferimento, costantemente aggiornata e supportata dal Training Center. Persone, competenze e servizi di eccellenza nel pre e post vendita, formazione e direct line: dal sopralluogo all'installazione, dalla manutenzione al supporto in caso di necessità, per garantire a rivenditori e clienti le migliori esperienze con i prodotti dei due Brand.

* **ES** | Un punto central en la planificación es el desarrollo de los servicios para distribuidores y clientes. Por eso ha creado una red europea de Centros de Asistencia Técnica como sólida referencia, constantemente actualizada y respaldada por el Centro de Formación. Personas, competencias y servicios de excelencia en pre y postventa, formación y línea directa: desde la inspección hasta la instalación, desde el mantenimiento hasta la asistencia en caso de necesidad, para garantizar a los distribuidores y a los clientes la mejor experiencia con los productos de las dos marcas.

* **PT** | Um ponto central no planeamento é o desenvolvimento de serviços para revendedores e clientes. Por isso criou-se uma rede europeia de Centros de Assistência Técnica como uma referência sólida, constantemente atualizada e apoiada pelo Training Center (Centro de Formação). Pessoas, competências e serviços de excelência no pré e pós-venda, formação e linha direta: da vistoria à instalação, da manutenção ao apoio em caso de necessidade, para garantir aos revendedores e clientes as melhores experiências com os produtos das duas marcas.

* **CS** | Hlavním cílem při navrhování je rozvoj služeb pro prodejce a zákazníky. Proto byla vytvořena evropská síť středisek technického servisu jako pevnou referenci, která je neustále aktualizována a podporována školicím střediskem. Lidé, dovednosti a špičkové služby v předprodejní a poprodejní oblasti, školení a direct line: od prohlídky místa po instalaci, od údržby po podporu v případě potřeby, aby bylo zajištěno, že prodejcem a zákazníkům nejlepší zkušenosti s produkty obou značek.

* **HU** | A tervezés központjában áll a viszonteladók és ügyfelek számára nyújtott szolgáltatások fejlesztése. Emiatt megbízható kapcsolatként létrehozta a Műszaki Ügyfélszolgálati Központok európai hálózatát, amelyet az oktatóközpont folyamatosan frissít és támogat. Kiváló emberek, készségek és szolgáltatások az értékesítés előtt és után, képzés és közvetlen elérhetőség: a helyszíni szemléltől a telepítésig, a karbantartástól szükség esetén az ügyfélszolgálatig, hogy a legjobb élményt garantáljuk a viszonteladók és vásárlók számára a két márka termékeivel.



Stufe stagne Air Tight

Estufas estancas Air Tight
Salamandras estanques
Air Tight
Hermetická kamna
Air Tight
Air Tight zárt kályhák



Like80

7,6 kW
pag 12-17



Tweed90+

9,2 kW
pag 18-23



Spy110+

10,5 kW
pag 24-29



Yung130++

12,5 kW
pag 30-33



Zone80

7,6 kW
pag 34-37



Berry90+

9,2 kW
pag 38-41



Metro110+

10,5 kW
pag 42-45



Daily130++

12,5 kW
pag 46-49



Gotha70

6,7 kW
pag 50-53



Cell80+

7,7 kW
pag 54-57



Entity90+

8,7 kW
pag 58-61



Dub100++

10,1 kW
pag 62-65



Stufe Estufas Salamandras Kamna Kályhák



Maison80

Maison80+
8,2 kW
8 kW
pag 66-67



Monday150++ Evo

12,6 kW
pag 68-69



Pellek80 Evo Pellek110+ Evo

8,1 kW
9,8 kW
pag 70-71



Stufe Estufas Salamandras Kamna Kályhák



Decor Evo

7,5 kW
pag 80-81



Decor C Evo

7,5 kW
pag 82-83



Fancy Evo

10,8 kW
pag 84-85

Termostufe

Termoestufas
Salamandras de aquecimento central
Teplovodní kamna
Fűtőkályhák



Spot100 H
10,1 kW
pag 72-73



Dore160 H
16,2 kW
pag 74-75



Monday190 H
19,2 kW
Monday230 H
22,8 kW
pag 76-77



PELLET

Caldaie

Calderas
Caldeiras
Kotle
Kazánok



Kappa200
21,5 kW
pag 78-79



Kappa240
25,8 kW
pag 78-79



Kappa270
29,2 kW
pag 78-79

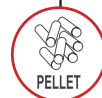

PELLET

Focolari

Chimeneas
Lareiras
Topenišťe
Kandallók



Firek 1
15,2 kW
pag 86-89



Firek 2
15,2 kW
pag 86-89



Firek 3
15,2 kW
pag 86-89



WOOD

LIKE80





Ceramica tortora / Cerámica tortora / Cerâmica cor de rola (cinzenta-castanha) /
Holubičí šedá keramika / Galamszürke kerámia

LIKE80





Acciaio nero opaco / Acero negro mate / Aço preto fosco / Černá matná ocel / Matt feketé acél

LIKE80

* IT

- Focolare in vermiculite
- Uscita fumi Ø 8 cm, superiore (versioni in ceramica e in acciaio)
- Uscita fumi: Ø 8 cm posteriore (versioni in acciaio nero opaco e bianco perla), Ø 8/12,5 cm coassiale (Kit optional)
- Ventilazione aria calda superiore
- Programmazione giornaliera/settimanale
- Funzione Easy Timer / Relax
- Sistema Smart con Wi-Fi integrato

* ES

- Hogar de vermiculita
- Salida humos Ø 8 cm, superior (cerámica y acero)
- Salida humos Ø 8 cm posterior (acero negro mate y blanco perla), Ø 8/12,5 cm coaxial (Kit opcional)
- Ventilación aire caliente superior
- Programación diaria / semanal
- Función Easy Timer / Relax
- Sistema Smart con Wi-Fi integrado

* PT

- Lareira de vermiculite
- Saída de fumos Ø 8 cm, superior (versões de cerâmica e de aço)
- Saída de fumos: Ø 8 cm posterior (versões de aço preto fosco e branco pérola), Ø 8/12,5 cm coaxial (kit opcional)
- Ventilação de ar quente superior
- Programação diária/semanal
- Função Easy Timer / Relax
- Sistema Smart com Wi-Fi integrado

* CS

- Topeniště z vermiculitu
- Vývod spalin Ø 8 cm, horní (keramické a ocelové provedení)
- Vývod spalin: Ø 8 cm zadní (matně černé a perleťové bílé ocelové provedení), Ø 8/12,5 cm koaxiální (volitelná sada)
- Horní teplovzdušné větrání
- Denní/týdenní programování
- Funkce Easy Timer/Relax
- Systém Smart s integrovanou Wi-Fi

* HU

- Vermikulit égőtér
- Füstkimenet Ø 8 cm, felső (kerámia és acél verziók)
- Füstkimenet: Ø 8 cm hátsó (matt fekete acél és gyöngyház fehér verzióban), Ø 8/12,5 cm koaxiális (opcionális készlet)
- Felső meleg levegő szellőztetés
- Napi/heti programozás
- Easy Timer / Relax funkció
- Okos rendszer integrált Wi-Fi-vel



ceramica
cerámica
cerâmica
keramika
kerámia



acciaio
acero
aço
ocel
acél



acciaio
acero
aço
ocel
acél

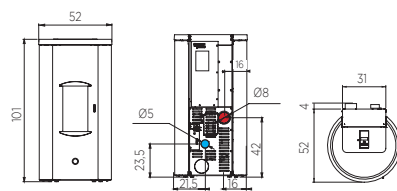
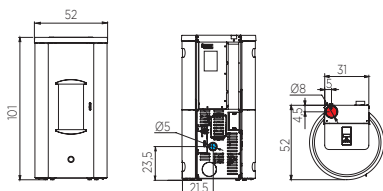

3,4-7,6



200



52x52x101h



Classe Ambientale
DM 186





Ceramica bianco opaco / Cerámica blanco mat / Cerâmica branca fosca / Bílá matná keramika / Matt fehér kerámia

TWEED90+





Vetro nero / Cristal negro / Vidro preto / Černé sklo / Fekete üveg

TWEED90+





Acciaio bordeaux / Acero burdeos / Aço bordeaux / Bordó ocel / Bordó acél

TWEED90+

* IT

- Focolare in vermiculite
- Uscita fumi Ø 8 cm, superiore (versioni in acciaio e in vetro)
- Uscita fumi: Ø 8 cm posteriore (acciaio nero opaco e vetro bianco), Ø 8/12,5 cm coassiale (Kit optional)
- Ventilazione aria calda frontale
- 1 uscita aria calda canalizzabile Ø 8 cm
- Programmazione giornaliera/settimanale
- Funzione Easy Timer / Relax
- Sistema Smart con Wi-Fi integrato

* ES

- Hogar de vermiculita
- Salida humos Ø 8 cm, superior (acero y cristal)
- Salida humos Ø 8 cm, posterior (acero negro mate y cristal blanco), Ø 8/12,5 cm coaxial (Kit opcional)
- Ventilación aire caliente frontal
- Canalización aire caliente mediante 1 salida Ø 8 cm
- Programación diaria / semanal
- Función Easy Timer / Relax
- Sistema Smart con Wi-Fi integrado

* PT

- Lareira de vermiculite
- Saída de fumos Ø 8 cm, superior (versões de aço e de vidro)
- Saída de fumos: Ø 8 cm posterior (aço preto fosco e vidro branco), Ø 8/12,5 cm coaxial (kit opcional)
- Ventilação frontal de ar quente
- 1 saída de ar quente por conduta de Ø 8 cm
- Programação diária/semanal
- Função Easy Timer / Relax
- Sistema Smart com Wi-Fi integrado

* CS

- Topeniště z vermiculitu
- Vývod spalin Ø 8 cm, horní (ocelové a skleněné provedení)
- Vývod spalin: Ø 8 cm zadní (matná černá ocel a bílé sklo), Ø 8/12,5 cm koaxiální (volitelná sada)
- Přední teplovzdušné větrání
- 1 potrubní vývod horkého vzduchu Ø 8 cm
- Denní/týdenní programování
- Funkce Easy Timer/Relax
- Systém Smart s integrovanou Wi-Fi

* HU

- Vermikulit égőtér
- Füstkimenet Ø 8 cm, felső (acél és üveg verziók)
- Füstkimenet: Ø 8 cm hátsó (matt fekete acél és fehér üveg), Ø 8/12,5 cm koaxiális (opcionális készlet)
- Elülső meleg levegő szellőztetés
- 1 elcsatornázzható meleglevégő-kimenet Ø 8 cm
- Napi/heti programozás
- Easy Timer / Relax funkció
- Okos rendszer integrált Wi-Fi-vel

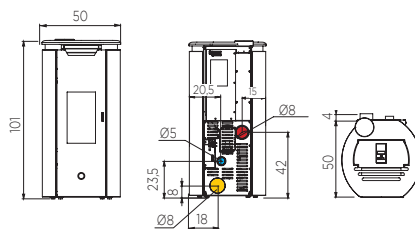
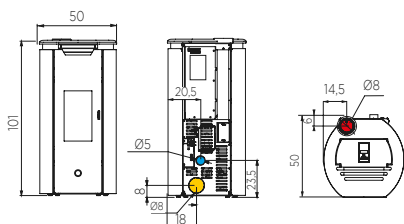
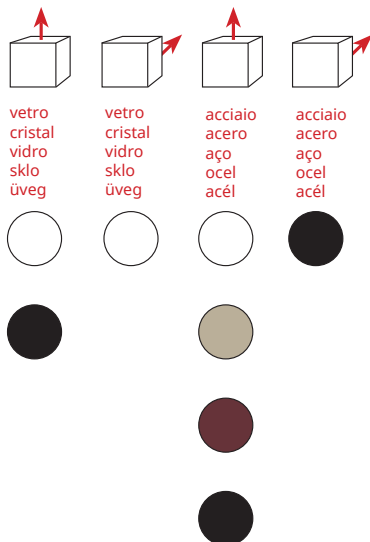

3,4-9,2



240



50x50x101h



Classe Ambientale
DM 186





Acciaio nero opaco / Acero negro mate / Aço preto fosco / Černá matná ocel / Matt fekete acél

SPY110+



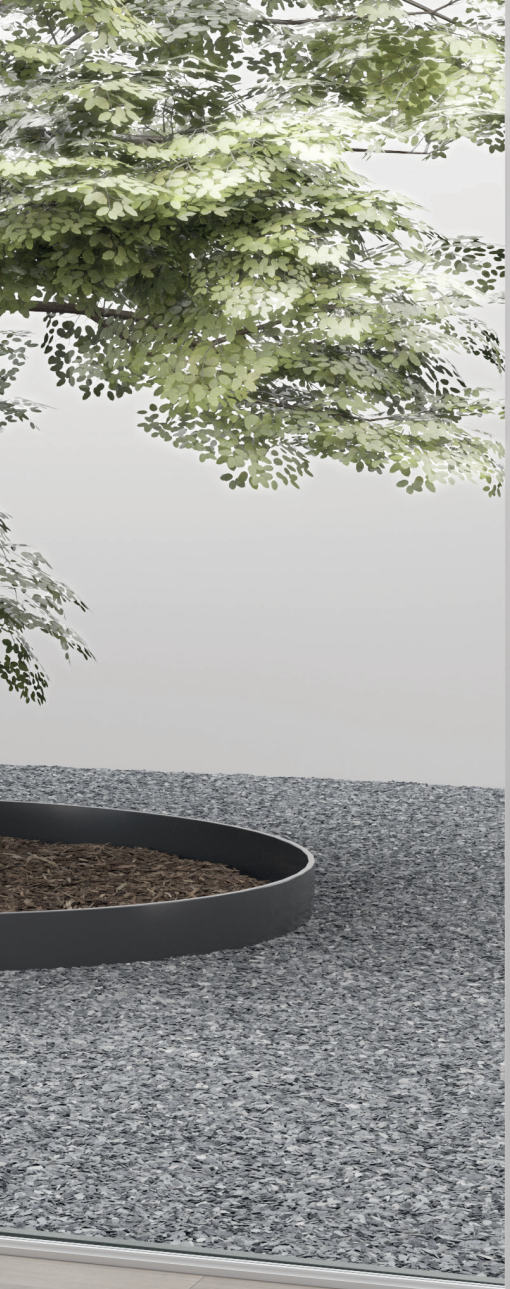

Vetro bianco / Cristal blanco / Vidro branco
Bílé sklo / Fehér üveg

SPY110+





Açoaio tortora / Acero tortora / Aço cor de rola (cinzenta-castanha)
/ Holubičí šedá ocel / Galamszürke acél

SPY110+

* IT

- Focolare in vermiculite
- Uscita fumi: Ø 8 cm posteriore, Ø 8/12,5 cm coassiale (Kit optional)
- Doppia porta interna in ghisa ed esterna in **vetro "Magic"**
- Ventilazione aria calda frontale
- 1 uscita aria calda canalizzabile Ø 8 cm
- Programmazione giornaliera/settimanale
- Funzione Easy Timer/ Relax
- Sistema Smart con Wi-Fi integrato

* ES

- Hogar de vermiculita
- Salida humos Ø 8 cm posterior, Ø 8/12,5 cm coaxial (Kit opcional)
- Doble puerta interna en fundición y externa en **crystal "Magic"**
- Ventilación aire caliente frontal
- Canalización aire caliente mediante 1 salida Ø 8 cm
- Programación diaria / semanal
- Función Easy Timer / Relax
- Sistema Smart con Wi-Fi integrado

* PT

- Lareira de vermiculite
- Saída de fumos: Ø 8 cm posterior Ø 8/12,5 cm coaxial (kit opcional)
- Porta dupla interna de ferro fundido e externa de **vidro "Magic"**
- Ventilação frontal de ar quente
- 1 saída de ar quente por conduta de Ø 8 cm
- Programação diária/semanal
- Função Easy Timer / Relax
- Sistema Smart com Wi-Fi integrado

* CS

- Topeniště z vermikulitu
- Vývod spalin: Ø 8 cm zadní, Ø 8/12,5 cm koaxiální (volitelná sada)
- Dvojitá litinová vnitřní dvířka a skleněná vnější dvířka „**Magic**“
- Přední teplovzdušné větrání
- 1 potrubní vývod horkého vzduchu Ø 8 cm
- Denní/týdenní programování
- Funkce Easy Timer/Relax
- Systém Smart s integrovanou Wi-Fi

* HU

- Vermikulit égőtér
- Füstkimenet: Ø 8 cm hátsó, Ø 8/12,5 cm koaxiális (opcionális készlet)
- Dupla belső ajtó öntöttvasból és külső ajtó "**Magic**" üvegből
- Elülső meleg levegő szellőztetés
- 1 elcsatornázzható meleglevegő-kimenet Ø 8 cm
- Napi/heti programozás
- Easy Timer / Relax funkció
- Okos rendszer integrált Wi-Fi-vel



vetro
cristal
vidro
sklo
úveg



acciaio
acero
aço
ocel
acél

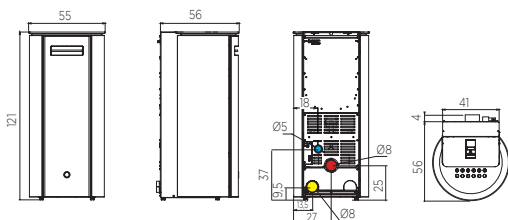

3,7-10,5



275



55x56x121h



Classe Ambientale
DM 186





Vetro nero / Cristal negro / Vidro preto
Černé sklo / Fekete üveg

YUNG130++





Ceramica bianco opaco / Cerámica blanco mat / Cerâmica branca fosca /
Bílá matná keramika / Matt fehér kerámia

YUNG130++



ceramica
cerámica
cerâmica
kerámika
kerámia



* IT

- Focolare in vermiculite
- Uscita fumi: Ø 8 cm posteriore, Ø 8/12,5 cm coassiale (Kit optional)
- Ventilazione aria calda frontale
- 2 uscite aria calda canalizzabile Ø 8 cm
- Programmazione giornaliera/settimanale
- Funzione Easy Timer / Relax
- Sistema Smart con Wi-Fi integrato

* ES

- Hogar de vermiculita
- Salida humos Ø 8 cm posterior, Ø 8/12,5 cm coaxial (Kit opcional)
- Ventilación aire caliente frontal
- Canalización aire caliente mediante 2 salidas Ø 8 cm
- Programación diaria / semanal
- Función Easy Timer / Relax
- Sistema Smart con Wi-Fi integrado

* PT

- Lareira de vermiculite
- Saída de fumos: Ø 8 cm posterior, Ø 8/12,5 cm coaxial (kit opcional)
- Ventilação frontal de ar quente
- 2 saídas de ar quente por conduta Ø 8 cm
- Programação diária/semanal
- Função Easy Timer / Relax
- Sistema Smart com Wi-Fi integrado

* CS

- Topeniště z vermiculitu
- Vývod spalin: Ø 8 cm zadní, Ø 8/12,5 cm koaxiální (volitelná sada)
- Přední teplovzdušné větrání
- 2 potrubní vývody horkého vzduchu Ø 8 cm
- Denní/týdenní programování
- Funkce Easy Timer/Relax
- Systém Smart s integrovanou Wi-Fi

* HU

- Vermikulit égőtér
- Füstkimenet: Ø 8 cm hátsó, Ø 8/12,5 cm koaxiális (opcionális készlet)
- Elülső meleg levegő szellőztetés
- 2 elcsatornázható meleglevégő-kimenet Ø 8 cm
- Napi/heti programozás
- Easy Timer / Relax funkció
- Okos rendszer integrált Wi-Fi-vel

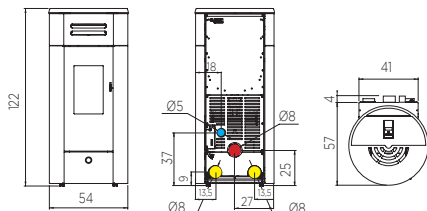

3,7-12,5



325



54x57x122h



Classe Ambientale
DM 186





Ceramica tortora / Cerâmica tortora / Cerâmica cor de rola (cinzenta-castanha) /
Holubičí šedá keramika / Galambszürke kerámia

ZONE80





Acciaio nero opaco / Acero negro mate / Aço preto fosco / Černá matná ocel / Matt feketé acél

ZONE80



acciaio
acero
aço
ocel
acél



* IT

- Focolare in vermiculite
- Uscita fumi: Ø 8 cm posteriore, Ø 8/12,5 cm coassiale (Kit optional)
- Ventilazione aria calda superiore
- Programmazione giornaliera/settimanale
- Funzione Easy Timer / Relax
- Sistema Smart con Wi-Fi integrato

* ES

- Hogar de vermiculita
- Salida humos Ø 8 cm posterior, Ø 8/12,5 cm coaxial (Kit opcional)
- Ventilación aire caliente superior
- Programación diaria / semanal
- Función Easy Timer / Relax
- Sistema Smart con Wi-Fi integrado

* PT

- Lareira de vermiculite
- Saída de fumos: Ø 8 cm posterior, Ø 8/12,5 cm coaxial (kit opcional)
- Ventilação de ar quente superior
- Programação diária/semanal
- Função Easy Timer / Relax
- Sistema Smart com Wi-Fi integrado

* CS

- Topeniště z vermiculitu
- Vývod spalin: Ø 8 cm zadní, Ø 8/12,5 cm koaxiální (volitelná sada)
- Horní teplovzdušné větrání
- Denní/týdenní programování
- Funkce Easy Timer/Relax
- Systém Smart s integrovanou Wi-Fi

* HU

- Vermikulit égőtér
- Füstkiemenet: Ø 8 cm hátsó, Ø 8/12,5 cm koaxiális (opcionális készlet)
- Felső meleg levegő szellőztetés
- Napi/heti programozás
- Easy Timer / Relax funkció
- Okos rendszer integrált Wi-Fi-vel

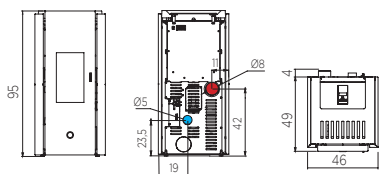

3,4-7,6



200



46x49x95h



Classe Ambientale
DM 186





Acciaio bordeaux / Acero burdeos / Aço bordeaux / Bordó ocel / Bordó acél



Ceramica bianco opaco / Cerámica blanco mate / Cerâmica branca fosca / Bílá matná keramika / Matt fehér kerámia



BERRY90+



Cerâmica tortora / Cerámica tortora / Cerâmica cor de rola (cinzenta-castanha) /
Holubičí šedá kerámika / Galamszürke kerámia

METRO110+



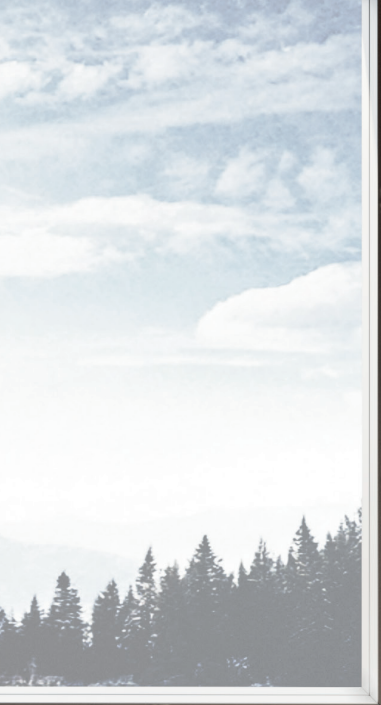

Acciaio nero opaco / Acero negro mate / Aço preto fosco
Černá matná ocel / Matt fekete acél

METRO110+



acciaio
acero
aço
ocel
acél



* IT

- Focolare in vermiculite
- Uscita fumi: Ø 8 cm posteriore, Ø 8/12,5 cm coassiale (Kit optional)
- Ventilazione aria calda frontale
- 1 uscita aria calda canalizzabile Ø 8 cm
- Programmazione giornaliera/settimanale
- Funzione Easy Timer / Relax
- Sistema Smart con Wi-Fi integrato

* ES

- Hogar de vermiculita
- Salida humos Ø 8 cm posterior, Ø 8/12,5 cm coaxial (Kit opcional)
- Ventilación aire caliente frontal
- Canalización aire caliente mediante 1 salida Ø 8 cm
- Programación diaria / semanal
- Función Easy Timer / Relax
- Sistema Smart con Wi-Fi integrado

* PT

- Lareira de vermiculite
- Saída de fumos: Ø 8 cm posterior, Ø 8/12,5 cm coaxial (kit opcional)
- Ventilação frontal de ar quente
- 1 saída de ar quente por conduta de Ø 8 cm
- Programação diária/semanal
- Função Easy Timer / Relax
- Sistema Smart com Wi-Fi integrado

* CS

- Topeniště z vermiculitu
- Vývod spalin: Ø 8 cm zadní, Ø 8/12,5 cm koaxiální (volitelná sada)
- Přední teplovzdušné větrání
- 1 potrubní vývod horkého vzduchu Ø 8 cm
- Denní/týdenní programování
- Funkce Easy Timer/Relax
- Systém Smart s integrovanou Wi-Fi

* HU

- Vermikulit égőtér
- Füstkimenet: Ø 8 cm hátsó, Ø 8/12,5 cm koaxiális (opcionális készlet)
- Elülső meleg levegő szellőztetés
- 1 elcsatornázható meleglevegő-kimenet Ø 8 cm
- Napi/heti programozás
- Easy Timer / Relax funkció
- Okos rendszer integrált Wi-Fi-vel

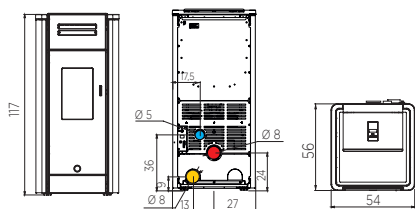

3,7-10,5



275



54x56x117h



Classe Ambientale
DM 186





Acciaio bianco perla / Acero perla blanco / Aço branco pérola / Perlově bílá ocel / Gyöngyház fehér acél



Cerâmica tortora / Cerámica tortora / Cerâmica cor de rola (cinzenta-castanha)
Holubičí šedá keramika / Galambszürke kerámia



DAILY130++



Ceramica bordeaux / Cerámica burdeos / Cerâmica bordeaux / Bordó keramika / Bordó kerámia



Acciaio bianco perla / Acero perla blanco / Aço branco pérola / Perlové bílá ocel / Gyöngyház fehér acél



GOTHA70



Acciaio bordeaux / Acero burdeos / Aço bordeaux / Bordó ocel / Bordó acél



acciaio
acero
aço
ocel
acél



GOTHA70

* IT

- Focolare in vermiculite
- Uscita fumi Ø 8 cm superiore
- Ventilazione aria calda superiore
- Programmazione giornaliera/settimanale
- Funzione Easy Timer / Relax
- Sistema Smart con Wi-Fi integrato

* ES

- Hogar de vermiculita
- Salida humos Ø 8 cm superior
- Ventilación aire caliente superior
- Programación diaria / semanal
- Función Easy Timer / Relax
- Sistema Smart con Wi-Fi integrado

* PT

- Lareira de vermiculite
- Saída de fumos Ø 8 cm, superior
- Ventilação de ar quente superior
- Programação diária/semanal
- Função Easy Timer / Relax
- Sistema Smart com Wi-Fi integrado

* CS

- Topeniště z vermiculitu
- Horní vývod spalin Ø 8 cm
- Horní teplovzdušné větrání
- Denní/týdenní programování
- Funkce Easy Timer/Relax
- Systém Smart s integrovanou Wi-Fi

* HU

- Vermikulit égőtér
- Füstkimenet Ø 8 cm felső
- Felső meleg levegő szellőztetés
- Napi/heti programozás
- Easy Timer / Relax funkció
- Okos rendszer integrált Wi-Fi-vel

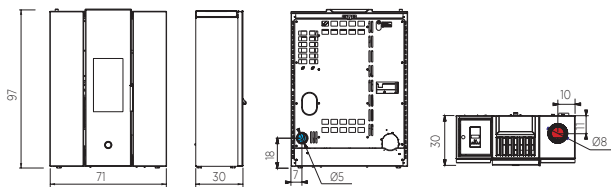

2,7-6,7



175



71x30x97



Classe Ambientale
DM 186



CELL80+





Acciaio bianco perla / Acero perla blanco / Aço branco pérola / Perlově bílá ocel / Gyöngyház fehér acél

CELL80+

* IT

- Focolare in vermiculite
- Uscita fumi: Ø 8 cm superiore, Ø 8/13 cm superiore coassiale, versioni in acciaio nero opaco e bianco perla
- Ventilazione aria calda frontale
- 1 uscita aria calda canalizzabile Ø 8 cm
- Programmazione giornaliera/settimanale
- Funzione Easy Timer / Relax
- Sistema Smart con Wi-Fi integrato

* ES

- Hogar de vermiculita
- Salida humos Ø 8 cm superior, salida de humos superior Ø 8/13 cm coaxial, acero negro mate y perla blanco
- Ventilación aire caliente frontal
- Canalización aire caliente mediante 1 salida Ø 8 cm
- Programación diaria / semanal
- Función Easy Timer / Relax
- Sistema Smart con Wi-Fi integrado

* PT

- Lareira de vermiculite
- Saída de fumos: Ø 8 cm superior, Ø 8/13 cm superior coaxial, versões de aço preto fosco e branco pérola
- Ventilação frontal de ar quente
- 1 saída de ar quente por conduta de Ø 8 cm
- Programação diária/semanal
- Função Easy Timer / Relax
- Sistema Smart com Wi-Fi integrado

* CS

- Topenišť z vermiculitu
- Vývod spalin: Ø 8 cm horní, Ø 8/13 cm horní koaxiální, verze v matně černé a perleťově bílé oceli
- Přední teplovzdušné větrání
- 1 potrubní vývod horkého vzduchu Ø 8 cm
- Denní/týdenní programování
- Funkce Easy Timer/Relax
- Systém Smart s integrovanou Wi-Fi

* HU

- Vermikulit égőtér
- Füstkimenet: Ø 8 cm fels, Ø 8/13 cm felső koaxiális, matt fekete acél és gyöngyház fehér verzióban
- Elülső meleg levegő szellőztetés
- 1 elcsatornázható meleglevegő-kimenet Ø 8 cm
- Napi/heti programozás
- Easy Timer / Relax funkció
- Okos rendszer integrált Wi-Fi-vel



acciaio
acero
aço
ocel
acél



Ø 8/13



acciaio
acero
aço
ocel
acél

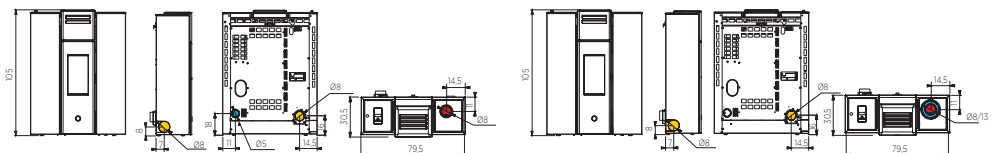

2,8-7,7



200 79,5x30,5x105



Classe Ambientale
DM 166



CONTO
TERRICO



Acciaio nero opaco / Acero negro mate / Aço preto fosco / Černá matná ocel / Matt fekete acél



Acciaio tortora / Acero tortora / Aço cor de rola (cinzenta-castanha) / Holubičí šedá ocel / Galambszürke acél



ENTITY90+



Acciaio bianco perla / Acero perla blanco / Aço branco pérola / Perlově bílá ocel / Gyöngyház fehér acél

DUB100++





Ceramica nero opaco / Cerámica negro mate / Cerâmica preto fosco / Matně černá kerámika / Matt fekete kerámia

DUB100++

* IT

- Focolare in vermiculite
- Uscita fumi: Ø 8 cm superiore
- Ventilazione aria calda frontale
- 2 uscite aria calda canalizzabili Ø 8 cm
- Programmazione giornaliera/settimanale
- Funzione Easy Timer / Relax
- Sistema Smart con Wi-Fi integrato

* ES

- Hogar de vermiculita
- Salida humos Ø 8 cm superior
- Ventilación aire caliente frontal
- Canalización aire caliente mediante 2 salidas Ø 8 cm
- Programación diaria / semanal
- Función Easy Timer / Relax
- Sistema Smart con Wi-Fi integrado

* PT

- Lareira de vermiculite
- Saída de fumos Ø 8 cm, superior
- Ventilação frontal de ar quente
- 2 saídas de ar quente por conduta Ø 8 cm
- Programação diária/semanal
- Função Easy Timer / Relax
- Sistema Smart com Wi-Fi integrado

* CS

- Topeniště z vermikulitu
- Horní vývod spalin Ø 8 cm
- Přední teplovzdušné větrání
- 2 potrubní vývody horkého vzduchu Ø 8 cm
- Denní/týdenní programování
- Funkce Easy Timer/Relax
- Systém Smart s integrovanou Wi-Fi

* HU

- Vermikulit égőtér
- Füstkimenet Ø 8 cm felső
- Elülső meleg levegő szellőztetés
- 2 elcsatornázzható meleglevegő-kimenet Ø 8 cm
- Napi/heti programozás
- Easy Timer / Relax funkció
- Okos rendszer integrált Wi-Fi-vel



ceramica
cerámica
cerâmica
keramika
kerámia

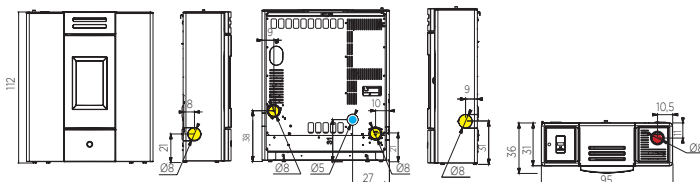

3,9-10,1



265



95x36x112h



Classe Ambientale
DM 156





Ceramica bianco opaco / Cerámica blanco mate / Cerâmica branca fosca / Bílá matná keramika / Matt fehér kerámia



Ceramica bordeaux / Cerámica burdeos / Cerâmica bordeaux / Bordó keramika / Bordó kerámia



ceramica
cerámica
cerâmica
keramika
kerámia



MAISON80 MAISON80+



* IT

- Focolare in vermiculite
- Uscita fumi: Ø 8 cm posteriore e superiore
- Canalizzazione aria calda tramite 1 uscita Ø 8 cm (**Maison80+**)
- Programmazione giornaliera/settimanale
- Funzione Easy Timer / Relax
- Sistema Smart con Wi-Fi integrato

* ES

- Hogar de vermiculita
- Salida humos Ø 8 cm posterior y superior
- Canalización aire caliente mediante 1 salida Ø 8 cm (**Maison80+**)
- Programación diaria / semanal
- Función Easy Timer / Relax
- Sistema Smart con Wi-Fi integrado

* PT

- Lareira de vermiculite
- Saída de fumos: Ø 8 cm posterior e superior
- Canalização de ar quente através de 1 saída Ø 8 cm (**Maison80+**)
- Programação diária/semanal
- Função Easy Timer / Relax
- Sistema Smart com Wi-Fi integrado

* CS

- Topeniště z vermikulitu
- Vývod spalin: Ø 8 cm zadní a horní
- Potrubní vedení horkého vzduchu 1 vývodem Ø 8 cm (**Maison80+**)
- Denní/týdenní programování
- Funkce Easy Timer/Relax
- Systém Smart s integrovanou Wi-Fi

* HU

- Vermikulit égőtér
- Füstkimenet: Ø 8 cm hátsó és felső
- 1 elcsatornázzható meleglevegő-kimenet Ø 8 cm (**Maison80+**)
- Napi/heti programozás
- Easy Timer / Relax funkció
- Okos rendszer integrált Wi-Fi-vel

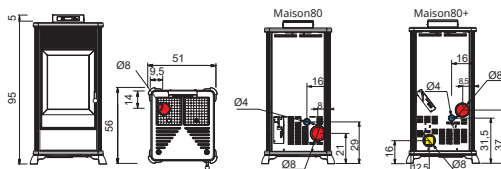

2,5-8,2
2,5-8



215
210



51x56x100h
51x56x100h



Classe Ambientale
DM 186

MONDAY150++ EVO

* IT

- Focolare in vermiculite
- Uscita fumi: Ø 8 cm posteriore
- Ventilazione aria calda frontale
- 2 uscite aria calda canalizzabile Ø 8 cm
- Programmazione giornaliera/settimanale
- Funzione Easy Timer / Relax
- Sistema Smart con Wi-Fi integrato

* ES

- Hogar de vermiculita
- Salida humos Ø 8 cm posterior
- Ventilación aire caliente frontal
- Canalización aire caliente mediante 2 salidas Ø 8 cm
- Programación diaria / semanal
- Función Easy Timer / Relax
- Sistema Smart con Wi-Fi integrado

* PT

- Lareira de vermiculite
- Saída de fumos: Ø 8 cm posterior
- Ventilação frontal de ar quente
- 2 saídas de ar quente por conduta Ø 8 cm
- Programação diária/semanal
- Função Easy Timer / Relax
- Sistema Smart com Wi-Fi integrado

* CS

- Topeniště z vermiculitu
- Vývod spalin: Ø 8 cm zadní
- Přední teplovzdušné větrání
- 2 potrubní vývody horkého vzduchu Ø 8 cm
- Denní/týdenní programování
- Funkce Easy Timer/Relax
- Systém Smart s integrovanou Wi-Fi

* HU

- Vermikulit égőtér
- Füstkimenet: Ø 8 cm hátsó
- 2 elcsatornázható meleglevegő-kimenet Ø 8 cm
- Elülső meleg levegő szellőztetés
- Napi/heti programozás
- Easy Timer / Relax funkció
- Okos rendszer integrált Wi-Fi-vel



ceramica-acciaio
cerámica-acero
aço-cerâmica
keramika-ocel
kerámia-acél

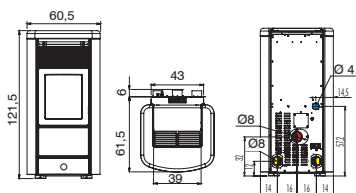

4,8-12,6



330



60,5x61,5x121,5h



Classe Ambientale
DM 186



Acciaio-ceramica bianco opaco / Acero-cerámica blanco mate / Aço-cerâmica branco fosco
Bílá matná ocel / acél Matt fehér

4★





PELLEK80 EVO PELLEK110+ EVO



* IT

- Focolare in ghisa
- Uscita fumi Ø 8 cm superiore
- Ventilazione aria calda frontale
- 1 uscita aria calda canalizzabile Ø 6 cm (**Pellek110+ Evo**)
- Programmazione giornaliera/settimanale
- Funzione Easy Timer
- Sistema Smart con Wi-Fi integrato

* ES

- Hogar de fundición
- Salida humos Ø 8 cm superior
- Ventilación aire caliente frontal
- Canalización aire caliente mediante 1 uscita Ø6 cm (**Pellek110+ Evo**)
- Programación diaria / semanal
- Función Easy Timer
- Sistema Smart con Wi-Fi integrado

* PT

- Lareira de ferro fundido
- Saída de fumos Ø 8 cm superior
- Ventilação frontal de ar quente
- 1 saída de ar quente por conduta de Ø 6 cm (**Pellek110+ Evo**)
- Programação diária/semanal
- Função Easy Timer
- Sistema Smart com Wi-Fi integrado

* CS

- Litinové topeniště
- Horní vývod spalin Ø 8 cm
- Přední teplovzdušné větrání
- 1 kanálový vývod horkého vzduchu Ø 6 cm (**Pellek110+ Evo**)
- Denní/týdenní programování
- Funkce Easy Timer
- Systém Smart s integrovanou Wi-Fi

* HU

- Öntöttvas égőtér
- Füstkimenet Ø 8 cm felső
- Elűlső meleg levegő szellőztetés
- 1 elcsatornázható meleg levegő-kimenet Ø 6 cm (**Pellek110+ Evo**)
- Napi/heti programozás
- Easy Timer funkció
- Okos rendszer integrált Wi-Fi-vel

Caricamento pellet a inserto **SPENTO** (senza optional)

Carga de pellet con insertable **APAGADO** (sin opcional)

Carregamento de pellets com aplicação **DESLIGADA** (sem opcional)

Nakládání pelet s **VYPNUTOU** vložkou (bez volitelného příslušenství)

Pellet betöltése **KIKAPCSOLT** betéttel (opcionális kiegészítők nélkül)

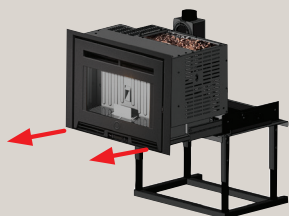

estrazione su guide | extracción sobre guías | extração em guias |
vyjímání na vodičkách | elszívás síneken

Caricamento pellet a inserto **ACCESO** (con optional)

Carga de pellet con insertable **ENCENDIDO** (con opcional)

Carregamento de pellets com aplicação **LIGADA** (com opcional)

Nakládání pelet se **ZAPNUTOU** vložkou (s volitelným příslušenstvím)

Pellet betöltése **BEKAPCSOLT** betéttel (opcionális kiegészítőekkel)



con cassetto | con cajón |
com gaveta | se zásuvkou |
fiókkal

a botola | por trampilla |
de alçapão | s poklopem |
nyílással

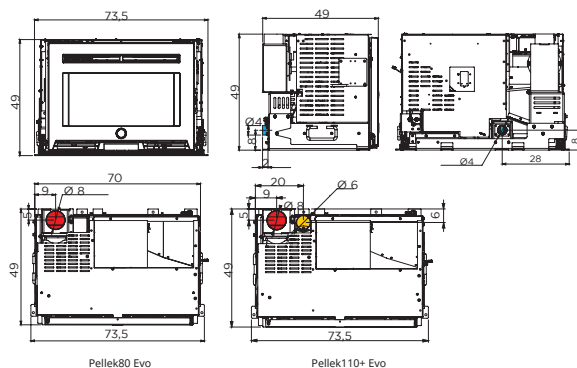

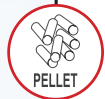

Ceramica bianco panna / Cerámica blanco crema / Cerâmica branco nata /
Smetanové bílá kerámika / Krémfehér kerámia



Acciaio-ceramica pergamena / Acero-cerámica pergamino / Aço-cerâmica pergaminho / Pergamenová ocel-keramika / Pergamenszín acél-kerámia



ceramica-acciaio
cerâmica-acero
aço-cerâmica
keramika-ocel
kerámia-acél



DORE160 H

* IT

- Focolare in acciaio e ghisa
- Uscita fumi: Ø 8 cm posteriore
- Ventilazione aria calda frontale
- Kit idraulico incorporato con vaso d'espansione chiuso, circolatore e valvola di sovrappressione
- Programmazione giornaliera/settimanale

* ES

- Hogar de fundición y acero
- Salida humos Ø 8 cm posterior
- Ventilación aire caliente frontal
- Kit hidráulico incorporado con vaso de expansión cerrado, circulador y válvula de sobrepresión.
- Programación diaria / semanal

* PT

- Lareira de aço e ferro fundido
- Saída de fumos Ø 8 cm posterior
- Ventilação frontal de ar quente
- Kit hidráulico integrado com vaso de expansão fechado, circulador e válvula de sobrepresão
- Programação diária/semanal

* CS

- Ocelové a litinové topeniště
- Vývod spalin Ø 8 cm zadní
- Přední teplovzdušné větrání
- Vestavěná hydraulická sada s uzavřenou expanzní nádobou, oběhovým čerpadlem a přetlakovým ventilem
- Denní/týdenní programování

* HU

- Acél és öntöttvas égőtér
- Füstkimenet: Ø 8 cm hátsó
- Elülső meleg levegő szellőztetés
- Beépített hidraulikus készlet zárt expanziós kamrával, keringetővel és túlnyomásszeleppel
- Napi/heti programozás

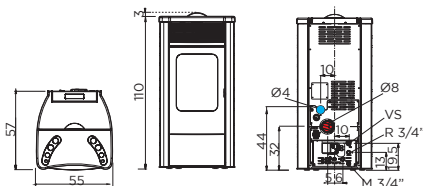
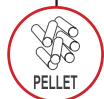

4,8-16,2



11,8



420



55x57x113h



Classe Ambientale
DM 186

MONDAY190 H

MONDAY230 H



ceramica-acciaio
cerámica-acero
aço-cerâmica
keramika-ocel
kerámia-acél



* IT

- Focolare in acciaio
- Uscita fumi: Ø 8 cm posteriore
- Ventilazione aria calda frontale
- Vaso espansione chiuso
- Programmazione giornaliera/settimanale

* ES

- Hogar de acero
- Salida humos Ø 8 cm posterior
- Ventilación aire caliente frontal
- Vaso expansión cerrado
- Programación diaria / semanal

* PT

- Lareira de aço
- Saída de fumos: Ø 8 cm posterior
- Ventilação frontal de ar quente
- Vaso de expansão fechado
- Programação diária/semanal

* CS

- Ocelové topeniště
- Vývod spalin: Ø 8 cm zadní
- Přední teplovzdušné větrání
- Uzavřená expanzní nádoba
- Denní/týdenní programování

* HU

- Acél égőtér
- Füstkimenet: Ø 8 cm hátsó
- Elülső meleg levegő szellőztetés
- Zárt expanziós kamra
- Napi/heti programozás

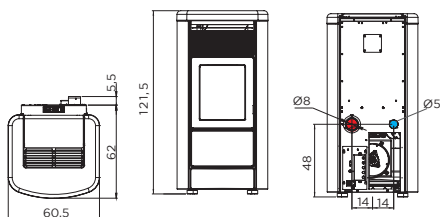

5,4-19,2
5,4-22,8

15,5
19

500
595

60,5x62x121,5h
60,5x62x121,5h



Classe Ambientale
DM 186



Acciaio-ceramica bordeaux / Acero-Cerámica burdeos / Aço-cerâmica bordeaux
Bordó ocel-kerámika / Bordó acél-kerámia

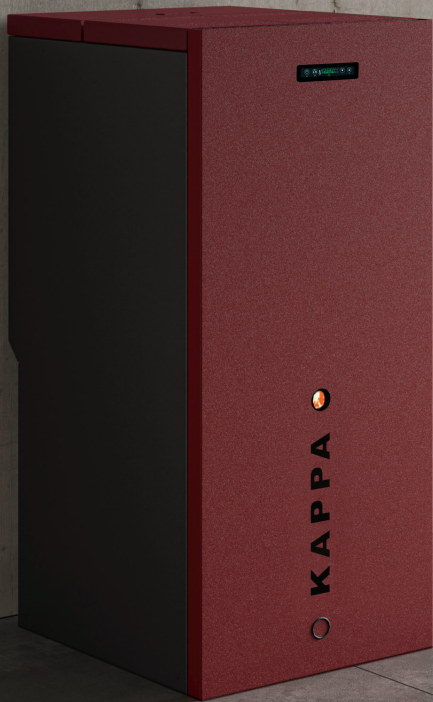

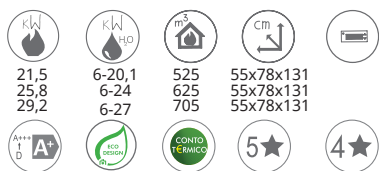

21,5
25,8
29,2

6-20,1
6-24
6-27

525
625
705

55x78x131
55x78x131
55x78x131

5★

4★

Classe Ambientale DM 186

Kappa200 Kappa240
Kappa270

KAPPA200 KAPPA240 KAPPA270



* IT

- Focolare in acciaio e ghisa
- Uscita fumi: Ø 8 cm posteriore
- Doppio portello isolato
- Vaso espansione chiuso
- Serbatoio pellet capacità 60 kg/94 L
- Programmazione giornaliera/settimanale
- Classe 5 secondo la norma EN 303-5.

* ES

- Hogar en acero y fundición
- Salida humos Ø 8 cm posterior
- Doble puerta aislada
- Vaso de expansión cerrado
- Depósito 60 kg/94 L
- Programación diaria / semanal
- Clase 5 según las normas EN 303-5

* PT

- Lareira de aço e ferro fundido
- Saída de fumos Ø 8 cm posterior
- Portinhola dupla isolada
- Vaso de expansão fechado
- Capacidade do depósito de pellets 60 kg/94 L
- Programação diária/semanal
- Classe 5 de acordo com a norma EN 303-5.

* CS

- Ocelové a litinové topeniště
- Vývod spalin: Ø 8 cm zadní
- Izolovaná dvojitá dvířka
- Uzavřená expanzní nádoba
- Objem zásobníku na pelety 60 kg/94 l
- Denní/týdenní programování
- Třída 5 podle normy EN 303-5.

* HU

- Acél és öntöttvas égőtér
- Füstkimenet: Ø 8 cm hátsó
- Szigetelt dupla ajtó
- Zárt expanziós kamra
- Pellet tartály kapacitás 60 kg/94 L
- Napi/heti programozás
- 5. osztály az EN 303-5 szabvány szerint

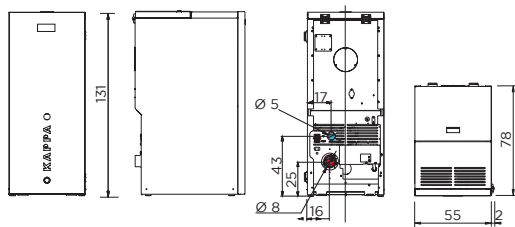

DECOR EVO

* IT

- Focolare in ghisa
- Uscita fumi Ø 15 cm, superiore
- Anelli asportabili per riscaldare le pietanze
- Ciochi di legna fino a 33 cm in verticale

* ES

- Hogar de fundición
- Salida humos Ø 15 cm superior
- Anillos extraíbles para calentar platos
- Troncos de leña de hasta 33 cm en vertical

* PT

- Lareira de ferro fundido
- Saída de fumos Ø 15 cm, superior
- Anéis removíveis para aquecer a comida
- Toros de lenha até 33 cm na vertical

* CS

- Litinové topeniště
- Vývod spalin Ø 15 cm, horní
- Odnímatelné kroužky pro ohřev jídla
- Dřevěná polena do výšky 33 cm

* HU

- Öntöttvas égőtér
- Füstkimenet Ø 15 cm, felső
- Eltávolítható gyűrűk az étel melegítéséhez
- Fahasábok 33 cm-ig függőlegesen



ceramica
cerámica
cerâmica
keramika
kerámia

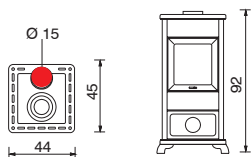

7,5



195



44x45x92h



Classe Ambientale
DM 186



Cerâmica tortora / Cerámica tortora / Cerâmica cor de rola (cinzenta-castanha) /
Holubičí šedá kerámika / Galambszürke kerámia



Ceramica bordeaux / Cerámica burdeos / Cerâmica bordeaux / Bordó kerámika / Bordó kerámia



ceramica
cerámica
cerâmica
keramika
kerámia



DECOR C EVO

* IT

- Focolare in ghisa
- Uscita fumi Ø 15 cm, superiore
- Anelli asportabili per riscaldare le pietanze
- Ciochi di legna fino a 33 cm in verticale
- Forno in acciaio inox (dimensioni interne cm 27x30x24h)

* ES

- Hogar de fundición
- Salida humos Ø 15 cm superior
- Anillos extraíbles para calentar platos
- Troncos de leña de hasta 33 cm en vertical
- Horno, en acero inoxidable (dimensiones internas cm 27x30x24h)

* PT

- Lareira de ferro fundido
- Saída de fumos Ø 15 cm, superior
- Anéis removíveis para aquecer a comida
- Toros de lenha até 33 cm na vertical
- Forno de aço inox (dimensões internas cm 27x30x24 A)

* CS

- Litinové topeniště
- Vývod spalin Ø 15 cm, horní
- Odnímatelné kroužky pro ohřev jídla
- Dřevěná polena do výšky 33 cm
- Trouba z nerezové oceli (vnitřní rozměry cm 27x30x24h)

* HU

- Öntöttvas égőtér
- Füstkimenet Ø 15 cm, felső
- Eltávolítható gyűrűk az étel melegítéséhez
- Fahasábok 33 cm-ig függőlegesen
- Inox acél sütő (belső méret 27x30x24h cm)

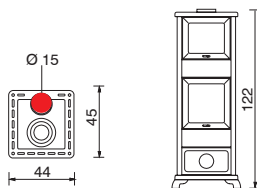

7,5



195



44x45x122h



Classe Ambientale
DM 186



FANCY EVO

* IT

- Focolare in ghisa
- Uscita fumi Ø 15 cm, superiore
- Anelli asportabili per riscaldare le pietanze
- Ciochi di legna fino a 40 cm in verticale

* ES

- Hogar de fundición
- Salida humos Ø 15 cm superior
- Anillos extraíbles para calentar platos
- Troncos de leña de hasta 40 cm en vertical

* PT

- Lareira de ferro fundido
- Saída de fumos Ø 15 cm, superior
- Anéis removíveis para aquecer a comida
- Toros de lenha até 40 cm na vertical

* CS

- Litinové topeniště
- Vývod spalin Ø 15 cm, horní
- Odnímatelné kroužky pro ohřev jídla
- Odnímatelné kroužky pro ohřev jídla
- Trouba z nerezové oceli (vnitřní rozměry cm 27x30x24h)

* HU

- Öntöttvas égőtér
- Füstkimenet Ø 15 cm, felső
- Eltávolítható gyűrűk az étel melegítéséhez
- Fahasábok 40 cm-ig függőlegesen



ceramica
cerámica
cerâmica
keramika
kerámia

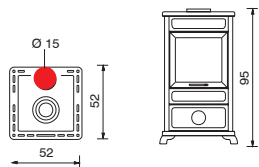

10,8



280



52x52x95h



Classe Ambientale
DM 186





Ceramica cuoio / Cerámica cuero / Cerâmica couro / Kožená kerámika / Bórszín kerámia





FIREK 1 FIREK 2 FIREK 3



* IT

- Focolare in acciaio e ghisa
- Uscita fumi Ø 20 cm, superiore
- Ventilazione forzata
- Canalizzazione aria calda tramite 2 uscite Ø 14 cm
- Post combustione

* ES

- Hogar de fundición y acero
- Salida humos Ø 20 cm superior
- Ventilación forzada
- Canalización aire caliente mediante 2 salidas Ø 14 cm
- Post-combustión

* PT

- Lareira de ferro fundido e aço
- Saída de fumos Ø 20 cm, superior
- Ventilação forçada
- Condução de ar quente através de 2 saídas de Ø 14 cm
- Pós-combustão

* CS

- Ocelové a litinové topeniště
- Vývod spalin Ø 20 cm, horní
- Nucené větrání
- Rozvod horkého vzduchu přes 2 vývody Ø 14 cm
- Po spalování

* HU

- Acél és öntöttvas égőtér
- Füstkimenet Ø 20 cm, felső
- Kényszerszellőztetés
- Elcsatornázható meleg levegő 2 db Ø 14 cm kimeneten keresztül
- Égés után



15,2
15,2
15,2



395
395
395



95x63,5x155h
95x66x155h
95x62x155h



Classe Ambientale
DM 186

FIREK 1
FIREK 2
FIREK 3



Firek 1

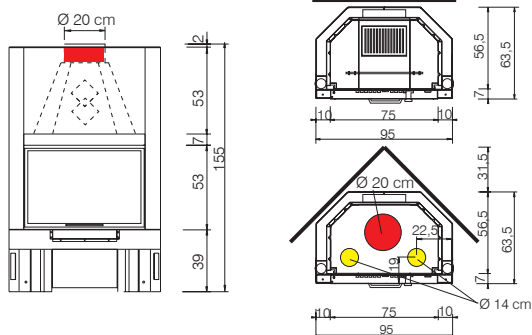



Firek 2
SX







Firek 3

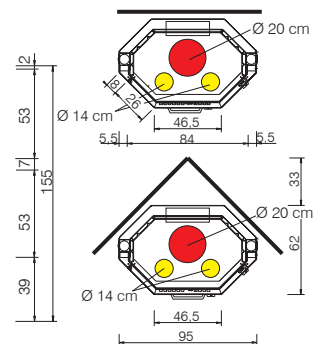
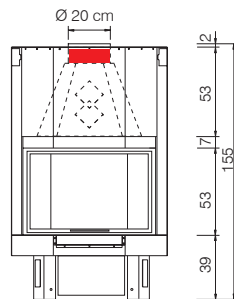
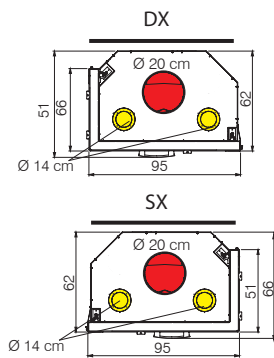
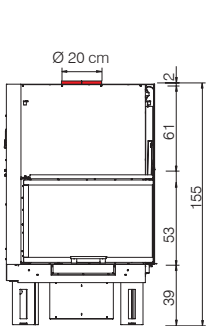

Firek 2
DX



		CERAMICA CERÁMICA CERÂMICA KERAMIKA KERÁMIA								
		Bianco opaco Bianco mate Branco fosco Matnë bílá Matt fehér	Bianco Bianco Branco Bílá Fehér	Bianco panna Bianco panna Branco nata Smetanově bílá Krémfehér	Tortora Tortora Rola (cinzento - castanho) Holubí šed Galambszürke	Bordeaux Bordeaux Bordeaux Bordó Bordó	Nero opaco Negro mate Preto fosco Matnë černá Matt fekete	Grigio scuro Gris oscuro Cinzento oscuro Tmavë šedá Sötëtszürke	Cuoio Cuero Couro Kúže Börszín	Pergamena Pergamino Pergaminho Pergamen Pergamen
Berry90+	↗ Ø8	○	/	/	●	●	/	/	/	/
Cell80+	↑ Ø8	/	/	/	/	/	/	/	/	/
	↑  Ø8/13	/	/	/	/	/	/	/	/	/
Daily130++	↗ Ø8	○	/	/	●	●	/	/	/	/
Decor Evo	↑ Ø15	/	/	/	●	●	/	/	●	/
Decor C Evo	↑ Ø15	/	/	/	●	●	/	/	●	/
Dub100++	↑ Ø8	○	/	/	●	●	●	/	/	/
Entity90+	↑ Ø8	/	/	/	/	/	/	/	/	/
	↑  Ø8/13	/	/	/	/	/	/	/	/	/
Fancy Evo	↑ Ø15	/	/	/	●	●	/	/	●	/
Gotha70	↑ Ø8	/	/	/	/	/	/	/	/	/
Like80	↑ Ø8	○	/	/	●	●	/	/	/	/
	↑ Ø8	/	/	/	/	/	/	/	/	/
	↗ Ø8	/	/	/	/	/	/	/	/	/
Maison80	↑ ↗ Ø8	/	/	/	●	●	/	/	●	/
Maison80+	↑ ↗ Ø8	/	/	/	●	●	/	/	●	/
Metro110+	↗ Ø8	/	/	/	/	/	/	/	/	/
Spot100 H	↗ Ø8	/	/	○	/	●	/	●	/	/
Spy110+	↗ Ø8	/	/	/	/	/	/	/	/	/
Tweed90+	↑ Ø8	/	/	/	/	/	/	/	/	/
	↗ Ø8	/	/	/	/	/	/	/	/	/
Yung130++	↗ Ø8	○	/	/	●	●	●	/	/	/
Zone80	↗ Ø8	/	/	/	/	/	/	/	/	/
		CERAMICA-ACCIAIO CERÁMICA-ACERO CERÂMICA-AÇO KERAMIKA-OCEL KERÁMIA-ACÉL								
Dore160 H	↗ Ø8	/	○	/	/	●	/	/	/	●
Monday150++ Evo	↗ Ø8	○	/	/	/	●	/	●	/	/
Monday190 H	↗ Ø8	○	/	/	/	●	/	●	/	/
Monday230 H	↗ Ø8	○	/	/	/	●	/	●	/	/

		ACCIAIO ACERO AÇO OCEL ACÉL				VETRO CRISTAL VIDRO SKLO ÜVEG	
		Bianco perla Branco pérola Perlové bílá Gyöngyház fehér	Tortora Tortora Rola (cinzento - castanho) Holubí šed Galambszürke	Bordeaux Burdeos Bordeaux Bordó Bordó	Nero opaco Negro mate Preto fosco Matně černá Matt fekete	Bianco Branco Branco Bílá Fehér	Nero Negro Preto Černá Fekete
Berry90+	↘ Ø8	/	/	/	/	/	/
Cell80+	↑ Ø8	○	●	●	●	/	/
	↑  Ø8/13	○	/	/	●	/	/
Daily130++	↘ Ø8	/	/	/	/	/	/
Decor Evo	↑ Ø15	/	/	/	/	/	/
Decor C Evo	↑ Ø15	/	/	/	/	/	/
Dub100++	↑ Ø8	/	/	/	/	/	/
Entity90+	↑ Ø8	○	●	●	●	/	/
	↑  Ø8/13	○	/	/	●	/	/
Fancy Evo	↑ Ø15	/	/	/	/	/	/
Gotha70	↑ Ø8	○	●	●	●	/	/
Like80	↑ Ø8	/	/	/	/	/	/
	↑ Ø8	○	●	●	●	/	/
	↘ Ø8	○	/	/	●	/	/
Maison80	↑ ↘ Ø8	/	/	/	/	/	/
Maison80+	↑ ↘ Ø8	/	/	/	/	/	/
Metro110+	↘ Ø8	○	●	●	●	/	/
Spot100 H	↘ Ø8	/	/	/	/	/	/
Spy110+	↘ Ø8	○	●	●	●	○	●
Tweed90+	↑ Ø8	○	●	●	●	○	●
	↘ Ø8	/	/	/	●	○	/
Yung130++	↘ Ø8	/	/	/	/	/	/
Zone80	↘ Ø8	○	●	●	●	/	/

















Berry90+	•	•	n° 1	•	R optional	•	•	•	•	•	•	•	/
Cell80+	•	•	n° 1	•	R optional	•	•	•	•	•	•	•	/
Daily130++	•	•	n° 2	•	R optional	•	•	•	•	•	•	•	/
Decor Evo	/	/	/	/	/	/	/	/	/	/	/	/	/
Decor C Evo	/	/	/	/	/	/	/	/	/	/	/	/	/
Dore160 H	/	/	/	•	T optional	•	•	•	•	•	/	/	•
Dub100++	•	•	n° 2	•	R optional	•	•	•	•	•	•	•	/
Entity90+	•	•	n° 1	•	R optional	•	•	•	•	•	•	•	/
Fancy Evo	/	/	/	/	/	/	/	/	/	/	/	/	/
Firek 1	/	/	n° 2	/	/	/	/	/	/	/	/	/	/
Firek 2	/	/	n° 2	/	/	/	/	/	/	/	/	/	/
Firek 3	/	/	n° 2	/	/	/	/	/	/	/	/	/	/
Gotha70	•	•	/	•	R optional	•	•	•	•	•	•	•	/
Kappa200	/	/	/	•	/	•	•	•	•	•	/	/	/
Kappa240	/	/	/	•	/	•	•	•	•	•	/	/	/
Kappa270	/	/	/	•	/	•	•	•	•	•	/	/	/
Like80	•	•	/	•	R optional	•	•	•	•	•	•	•	/
Maison80	/	/	/	•	R optional	•	•	•	•	•	•	•	/
Maison80+	/	/	n° 1	•	R optional	•	•	•	•	•	•	•	/
Metro110+	•	•	n° 1	•	R optional	•	•	•	•	•	•	•	/
Monday150++ Evo	/	/	n° 2	•	R optional	•	•	•	•	•	•	•	/
Monday190 H	/	/	/	•	/	•	•	•	•	•	/	/	•
Monday230 H	/	/	/	•	/	•	•	•	•	•	/	/	•
Pellek110+ Evo	/	/	n° 1	•	R optional	•	•	•	•	•	/	•	/
Pellek80 Evo	/	/	/	•	R optional	•	•	•	•	•	/	•	/
Spot100 H	/	/	/	•	T	•	•	•	•	•	/	/	/
Spy110+	•	•	n° 1	•	R optional	•	•	•	•	•	•	•	/
Tweed90+	•	•	n° 1	•	R optional	•	•	•	•	•	•	•	/
Yung130++	•	•	n° 2	•	R optional	•	•	•	•	•	•	•	/
Zone80	•	•	/	•	R optional	•	•	•	•	•	•	•	/



Berry90+	/	3,4-9,2	/	90,9	240	0,8-2,1	10-25	20	V	/	46x49x104h	125	Ø8 ↗	Ø8/12,5 optional
Cell80+	/	2,8-7,7	/	90,5	200	0,6-1,8	8-25	15	V	/	79,5x30,5x105h	125	Ø8 ↑	Ø8/13
Daily130++	/	3,7-12,5	/	90,2	325	0,8-2,9	8-29	23	V	/	63x61x120h	210	Ø8 ↗	Ø8/12,5 optional
Decor Evo	/	7,5	/	86,5	195	1,9	/	/	G	/	44x45x92h	109	Ø15 ↑	/
Decor C Evo	/	7,5	/	86,5	195	1,9	/	/	G	/	44x45x122h	134	Ø15 ↑	/
Dore160 H	/	4,8-16,2	11,8	91,6	420	1-3,7	8-30	30	A-G	12	55x57x113h	224	Ø8 ↗	/
Dub100++	/	3,9-10,1	/	88,1	265	0,9-2,4	7-19	17	V	/	95x36x112h	155	Ø8 ↑	/
Entity90+	/	3,9-8,7	/	88,1	225	0,9-2,1	8-19	17	V	/	95x31x107h	120	Ø8 ↑	Ø8/13
Fancy Evo	/	10,8	/	86,1	280	2,7	/	/	G	/	52x52x95h	147	Ø15 ↑	/
Firek 1	/	15,2	/	78	395	4,2	/	/	A-G	/	95x63,5x155h	248	Ø20 ↑	/
Firek 2	/	15,2	/	78	395	4,2	/	/	A-G	/	95x66x155h	248	Ø20 ↑	/
Firek 3	/	15,2	/	78	395	4,2	/	/	A-G	/	95x62x155h	238	Ø20 ↑	/
Gotha70	/	2,7-6,7	/	88,4	175	0,6-1,6	8-20	12	V	/	71x30x97h	105	Ø8 ↑	/
Kappa200	21,5	/	6-20,1	93,5	525	1,3-4,5	13-46	60 kg 94 l	A-G	40	55x78x131h	302	Ø8 ↗	/
Kappa240	25,8	/	6-24	92,9	625	1,3-5,4	11-46	60 kg 94 l	A-G	40	55x78x131h	335	Ø8 ↗	/
Kappa270	29,2	/	6-27	92,5	705	1,3-6,1	10-46	60 kg 94 l	A-G	40	55x78x131h	328	Ø8 ↗	/
Like80	/	3,4-7,6	/	90,8	200	0,8-1,7	9-19	15	V	/	52x52x101h	90/120	Ø8 ↗	Ø8/12,5 optional
Maison80	/	2,5-8,2	/	88,7	215	0,6-1,9	8-25	15	V	/	51x56x100h	151	Ø8 ↗	/
Maison80+	/	2,5-8	/	91,5	210	0,6-1,8	8-25	15	V	/	51x56x100h	154	Ø8 ↗	/
Metro110+	/	3,7-10,5	/	91,9	275	0,8-2,4	10-29	23	V	/	54x56x117h	160	Ø8 ↗	Ø8/12,5 optional
Monday150++ Evo	/	4,8-12,6	/	90,9	330	1,1-2,9	11-29	32	V	/	60,5x61,5x121,5	181	Ø8 ↗	/
Monday190 H	/	5,4-19,2	15,5	91,7	500	1,2-4,4	7-25	30	A	20	60,5x62x121,5	260	Ø8 ↗	/
Monday230 H	/	5,4-22,8	19	91,6	595	1,2-5,2	6-25	30	A	20	60,5x62x121,5	260	Ø8 ↗	/
Pellek110+ Evo	/	3,8-9,8	/	89,3	255	1-2,3	5-11	11	G	/	73,5x49x49h	155	Ø8 ↑	/
Pellek80 Evo	/	3,8-8,1	/	91,2	210	1-1,9	6-11	11	G	/	73,5x49x49h	151	Ø8 ↑	/
Spot100 H	/	3,8-10,1	6,5	91,2	265	0,9-2,3	6-16	14	A-V	10	49x50x93h	150	Ø8 ↗	/
Spy110+	/	3,7-10,5	/	91,9	275	0,8-2,4	9-28	22	V	/	55x56x121h	130	Ø8 ↗	Ø8/12,5 optional
Tweed90+	/	3,4-9,2	/	90,9	240	0,8-2,1	7-19	15	V	/	50x50x101h	95	Ø8 ↗	Ø8/12,5 optional
Yung130++	/	3,7-12,5	/	90,2	325	0,8-2,9	8-28	22	V	/	54x57x122h	155	Ø8 ↗	Ø8/12,5 optional
Zone80	/	3,4-7,6	/	90,8	200	0,8-1,7	9-19	15	V	/	46x49x95h	95	Ø8 ↗	Ø8/12,5 optional

* IT

* ES

	Installazione coassiale	Instalación coaxial
	Air Tight Stufe stagne completamente ermetiche rispetto all'ambiente di installazione	Air Tight Estufas estancas completamente herméticas respecto al ambiente de la instalación.
	Passive House Adatta per le moderne case passive	Passive House Apta para las modernas casas pasivas.
	Autocheck a freddo Permette di individuare eventuali inconvenienti	Autocheck Permite individuar eventuales inconvenientes.
	Autoclean Pulizia automatica del crogiolo	Autoclean Limpieza automática del crisol
	*Canalizzazione	* Canalización
	Confortclima La stufa si spegne alla temperatura desiderata	Confortclima La estufa se apaga al llegar a la temperatura deseada
	Ventilazione aria calda modulabile disattivabile	Ventilación aire caliente modulable desactivable
	Programmatore orario accensione/spengimento all'orario desiderato	Programador horario encendido/apagado en el horario deseado
	Easy Timer Semplificazione della programmazione di accensione/spengimento ritardato	Easy Timer Simplificación de la programación de encendido/apagado
	Relax Ventilazione aria calda disattivabile	Relax Ventilación aire caliente desactivable
	Fire Control Modulazione automatica della combustione per evitare sprechi	Fire Control Modulación automática del aporte de combustible (consumo óptimo)
	Display	Display
	E-Smart è il sistema innovativo, con WI-FI integrato	E-Smart es el sistema innovador, con WI-FI integrado
	T Telecomando R Radiocomando SMART	T Telemando R Radiomando SMART

* **IT** La lunghezza della canalizzazione e la temperatura in uscita dalla bocchetta dipendono da condizioni di uso e di installazione. Suggeriamo di dimensionare il sistema di canalizzazione. **ES** La longitud de la canalización y la temperatura de la salida de aire, dependen de las condiciones de uso e instalación. Sugerimos dimensionar el sistema de canalización. **PT** O comprimento da conduta e a temperatura de saída do bocal dependem das condições de utilização e instalação. Sugerimos o sistema de condutas seja dimensionado.

* PT

* CS

* HU

Instalação coaxial**Koaxiální instalace****Koaxiális telepítés****Air Tight**

Salamandras estanques completamente herméticas em relação ao ambiente de instalação

Air Tight

Plně hermetická kamna s ohledem na prostředí instalace

Air Tight

Teljesen hermetikusan zárt kályhák a telepítési környezetet illetően

Passive House

Adequado para as casas passivas modernas

Passive House

Vhodné pro moderní pasivní domy

Passive House

A modern passzívházakhoz alkalmas

Autocheck a frio

Permite identificar quaisquer inconvenientes

Autocheck za studena

Umožňuje odhalit případné závady

Hideg autocheck

Lehetővé teszi, hogy felfedje az esetleges rendellenességeket"

Autoclean

Limpeza automática do cadinho

Autoclean

Automatické čištění kelímku

Autoclean

Az égető tégely automata tisztítása

*** Condução***** Potrubní vedení***** Elcsatornázás****Confortclima**

A salamandra desliga-se à temperatura desejada

Confortclima

Kamna se vypnou při požadované teplotě

Confortclima

A kályha kikapcsol a kívánt hőmérsékleten

Ventilação

ar quente modulável que pode ser desativado

Ventilace

deaktivovatelný modulovaný horký vzduch

Szellőztetés

modulálható, kikapcsolható meleg leveg

Programador horário

acendimento / apagamento no horário desejado

Programátor času

požadovaný čas zapnutí/vypnutí

Óra programozása

kívánt időpont bekapcsolás/kikapcsolás

Easy Timer

Simplificação da programação de acendimento / apagamento atrasado

Easy Timer

Zjednodušené programování zpožděného zapnutí/vypnutí

Easy Timer

A késleltetett bekapcsolás/kikapcsolás programozásának könnyítése

Relax

A ventilação de ar quente pode ser desativada

Relax

Deaktivovatelné teplovzdušné větrání

Relax

Kikapcsolható meleg levegő szellőztetés

Fire Control

Modulação automática da combustão para evitar desperdícios

Fire Control

Automatická modulace spalování pro zamezení plýtvání

Fire Control

Az égés automatikus modulálása, a pazarlás elkerülése érdekében







Display**Displej****Kijelző****E-Smart é o sistema inovador, com WI-FI integrado****E-Smart je inovativní systém, s integrovanou WI-FI****Az E-Smart az innovatív rendszer, integrált WI-FI-vel**

T Telecomando
R Radiocomando **SMART**

T Dálkové ovládání
R Rádiové ovládání **SMART**







T Távirányító
R **SMART** rádióvezérlés

CS Délka potrubního vedení a výstupní teplota závisí na podmínkách použití a instalace. Doporučujeme dimenzovat systém potrubního vedení. **HU** Az elcsatornázás hossza és a nyílásból kiáradó levegő hőmérséklete a használati telepítési körülményektől függ. Ajánljuk az elcsatornázási rendszer méretezését.

	* IT	* ES	* PT	* CS	* HU
	*Volume riscaldabile	*Volumen calentable	* Volume aquecível	* Vyhřívateľný objem	* Melegíthető térfogat
	**Consumo min max	**Consumo min-max	**Consumo mín. / máx.	** Spotřeba min-max	** Min-max fogyasztás
	Potenza al focolare	Potencia nominal	Potência para a lareira	Výkon topeniště	Teljesítmény az égéstérnél
	Potenza utile min-max	Potencia útil min-max	Potência útil mín. / máx.	Užitečný výkon min-max	Min-max hasznos teljesítmény
	Potenza all'acqua	Potencia al agua	Potência para a água	Výkon do vody	Vízmelegítő teljesítmény
	Serbatoio pellet	Depósito pellet	Depósito de pellets	Zásobník na pelety	Pellet tartály
	Contenuto d'acqua	Contenido de agua	Conteúdo de água	Obsah vody	Víztartalom

* **IT** È calcolato sulla base di una necessità di 33 kcal/m³h. Lo stesso volume può quindi variare sensibilmente in considerazione del grado di isolamento dell'abitazione, della sua esposizione, della zona climatica, ecc.). **ES** El volumen calentable se calcula en base a una necesidad de 33 kcal/m³h. El mismo volumen puede variar sensiblemente en consideración al grado de aislamiento de la habitación, de su exposición, de la zona climática, etc. **PT** É calculado com base de uma necessidade de 33 kcal/m³h. O mesmo volume pode, portanto, variar significativamente em função do grau de isolamento da habitação, da sua exposição, da zona climática etc.). **CS** Vypočítává se na základě potřeby 33 kcal/m³h. Stejný objem se tedy může značně lišit v závislosti na stupni izolace domu, jeho expozici, klimatickém pásmu atd.). **HU** Egy 33 kcal/m³h szűkséglet alapján kiszámítva. A térfogat lényegesen változhat az otthon szigetelési foka, tájolása, éghajlati zónája stb. alapján.

** **IT** Per il calcolo si è utilizzato un potere calorifico di 4,6 kW/kg per legna e di 4,8 kW/kg per il pellet. **ES** Para el cálculo del consumo de combustible se usa un poder calorífico de 4,6 kW/kg para la leña y 4,8kW/kg para el pellet. **PT** Para o cálculo foi utilizado um poder calorífico de 4,6 kW/kg para lenha e 4,8 kW/kg para pellets. **CS** Pro výpočet byla použita výhřevnost 4,6 kW/kg pro dřevo a 4,8 kW/kg pro pelety. **HU** A számításához 4,6 kW/kg fűtőértéket használtak a fához és 4,8 kW/kg fűtőértéket a pellethez.

	* IT	* ES	* PT	* CS	* HU
	Rendimento	Rendimiento	Rendimento	Výnos	Teljesítmény
	Autonomia min-max	Autonomía min-max	Autonomia mín. / máx.	Autonomie min-max	Min-max autonómia
	Dimensioni	Dimensiones	Dimensões	Rozměry	Méretek
	Peso con imballo	Peso con embalaje	Peso com embalagem	Hmotnost s obalem	Tömeg csomagolással
	***Uscita fumi ↑ superiore ↘ posteriore ⇒ Laterale	*** Salida humos ↑ Superior ↘ trasera ⇒ lateral	*** Saída de fumos ↑ Superior ↘ Posterior ⇒ lateral	*** Výstup spalin ↑ HORNÍ ↘ ZADNÍ ⇒ BOČNÍ	*** Füstkimenet ↑ FELSŐ ↘ HÁTÓSÓ ⇒ OLDALSÓ*
	Focolare G: Ghisa A: Acciaio R: Refrattario V: Vermiculite E: Ekokeram	Fuego G: Fundición A: Acero R: Refrattario V: Vermiculite E: Ekokeram	Lareira G: Ferro fundido A: Aço R: Refratário V: Vermiculite E: Ekokeram	Topeniště G: Litina A: Ocel R: Žáruvzdorné V: Vermikulit E: Ekokeram	Égőtér G: Öntöttvas A: Acél R: Hőálló V: Vermikulit E: Ekokeram

*** IT il Ø dell'uscita fumi non è il Ø del sistema camino che dovrà essere dimensionato secondo le norme nazionali e locali e in particolare, ma non esaustive, EN 13384, EN 1443, EN 1856, EN 1457. ES El Ø de la salida de humos no es el Ø del sistema de chimenea que deberá ser dimensionado de conformidad con las normas nacionales y locales y en particular, aunque no exhaustivas, EN 13384, EN 1443, EN 1856, EN 1457. PT o Ø da saída de fumos não é o Ø do sistema de chaminé que deve ser dimensionado de acordo com as normas nacionais e locais e em particular, mas não limitado, com as EN 13384, EN 1443, EN 1856 e EN 1457. CS Ø výstupu spalin není Ø komínového systému, který musí být dimenzován v souladu s národními a místními normami, zejména, ale ne pouze, s EN 13384, EN 1443, EN 1856, EN 1457. HU a füstkimenet átmérője nem a kéményrendszer átmérője, amelyet a nemzeti és helyi és különösen, de nem kizárólagosan az EN 13384, EN 1443, EN 1856, EN 1457 szabványok szerint kell méretezni.



* IT | CERTIFICAZIONI

I prodotti a legna e a pellet, oltre alla marcatura CE, in base alle norme:

EN 13229 - focolari chiusi a legna

EN 13240 - stufe a legna

EN 14785 - stufe a pellet

EN 303-5 - caldaie

secondo le necessità, rispettano i criteri di:

FLAMME VERTE - certifi cazione francese di qualità

BimSchV - requisiti per il mercato tedesco

BAFA - ministero dell'energia tedesco

EKO SKLAD - ministero dell'energia sloveno

* ES | CERTIFICACIONES

Los productos, además del marcaje CE, en base a las normas:

EN 13229 - Hogares de leña

EN 13240 - Estufas de leña

EN 14785 - Estufas de pellet

EN 303-5 - Calderas

según las necesidades, respetan los criterios de:

FLAMME VERTE - Certificación francesa de calidad

BimSchV - Requisitos para el mercado alemán

BAFA - Ministerio de Energía alemán

EKO SKLAD - Ministerio de Energía esloveno

* PT | CERTIFICAÇÕES

Os produtos a lenha e a pellets, além da marcação CE, de acordo com as normas:

EN 13229 - lareiras fechadas a lenha

EN 13240 - salamandras a lenha

EN 14785 - salamandras a pellets

EN 303-5 - caldeiras

conforme as necessidades, satisfazem os critérios de:

FLAMME VERTE - certificação de qualidade francesa

BimSchV - requisitos para o mercado alemão

BAFA - Ministério da Energia da Alemanha

EKO SKLAD - Ministério da Energia da Eslovénia

* CS | CERTIFIKACE

Výrobky na dřevo a na pelety, kromě označení CE, na základě norem:

EN 13229 - uzavřené krby na dřevo

EN 13240 - kamna na dřevo

EN 14785 - kamna na pelety

EN 303-5 - kotle

podle potřeby splňují kritéria:

FLAMME VERTE - francouzská certifikace kvality

BimSchV - požadavky pro německý trh

BAFA - německé ministerstvo energetiky

EKO SKLAD - slovenské ministerstvo energetiky

* HU | TANÚSÍTVÁNYOK

A fa és pellet termékek a CE jelölésen kívül,

a következő szabványok alapján:

EN 13229 - zárt fakandallók

EN 13240 - fatüzelésű kályhák

EN 14785 - pellet kályhák

EN 303-5 - kazánok

szükség szerint megfelelnek a következő kritériumoknak:

FLAMME VERTE - francia minőségi tanúsítvány

BimSchV - követelmények a német piachoz

BAFA - német energia minisztérium

EKO SKLAD - szlovén energia minisztérium

* IT |

Definisce i requisiti minimi che i prodotti a combustibile solido, utilizzati per il riscaldamento, devono rispettare per poter essere immessi nel mercato europeo: caldaie dal 2020, altri prodotti dal 2022.

* ES |

Define los requisitos mínimos que los productos de combustible sólido, usan para calentar, deben respetar, para poder ser introducidos en el mercado europeo: calderas desde 2020, otros productos desde el 2022.

* PT |

Define os requisitos mínimos que os produtos a combustíveis sólidos utilizados para o aquecimento devem cumprir para poderem ser colocados no mercado europeu: caldeiras a partir de 2020, outros produtos a partir de 2022.

* CS |

Definuje minimální požadavky, které musí splňovat výrobky na pevná paliva používané k vytápění, aby mohly být uvedeny na evropský trh: kotle od roku 2020, ostatní výrobky od roku 2022.

* HU |

Meghatározza azokat a minimális követelményeket, amelyeknek a fűtésre használt szilárd tüzelőanyag égetésű termékeknek meg kell felelniük az európai piacon történő forgalomba hozatalhoz: kazánok 2020-tól, egyéb termékek 2022-től.

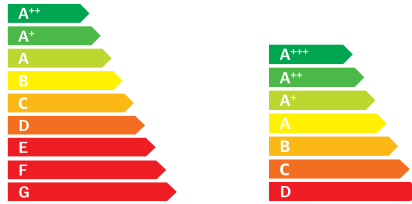

* IT | CLASSI ENERGETICHE

I prodotti **EK63** dispongono della etichettatura energetica secondo i regolamenti dell' UE 2015-1186/1187/1188.

* ES | CLASE ENERGÉTICA

Los productos **EK63** disponen de la etiqueta energética según el reglamento UE 2015-1186/1187/1188.

* PT | CLASSES ENERGÉTICAS

Os produtos **EK63** têm rotulagem energética de acordo com os regulamentos da UE 2015-1186/1187/1188.

* CS | ENERGETICKÉ TŘÍDY

Výrobky **EK63** mají energetický štítek podle nařízení EU 2015-1186/1187/1188.

* HU | ENERGIAOSZTÁLYOK

A 2015-1186/1187/1188 számú EU-előírások szerinti az **EK63** termékek energiakímével rendelkeznek.

* IT | AGEVOLAZIONI

- Detrazione fiscale per ristrutturazione (BONUS CASA)
- Detrazione fiscale per riqualificazione energetica (ECOBONUS)
- Detrazione SUPERBONUS 110%
- SCONTO in fattura e cessione del credito per le detrazioni di cui sopra (per BONUS CASA valutare il tipo di intervento)



CONTO TERMICO 2.0

* IT | CLASSI AMBIENTALI

Il D.M. 186 del Novembre 2017 ha introdotto una classificazione che assegna n.5 diverse classi ambientali (denominate "STELLE") ai generatori di calore.



Classe ambientale DM 186

Berry90+	38-41
Cell80+	54-57
Daily130++	46-49
Decor Evo	80-81
Decor C Evo	82-83
Dore160 H	74-75
Dub100++	62-65
Entity90+	58-61
Fancy Evo	84-85
Firek 1	86-89
Firek 2	86-89
Firek 3	86-89
Gotha70	50-53
Kappa200	78-79
Kappa240	78-79
Kappa270	78-79
Like80	12-17
Maison80	66-67
Maison80+	66-67
Metro110+	42-45
Monday150++ Evo	68-69
Monday190 H	76-77
Monday230 H	76-77
Pellek80 Evo	70-71
Pellek110+ Evo	70-71
Spot100 H	72-73
Spy110+	24-29
Tweed90+	18-23
Yung130++	30-33
Zone80	34-37

* IT | EDILKAMIN S.p.A. si riserva la facoltà di modificare in qualunque momento, senza preavviso, le caratteristiche tecniche ed estetiche degli elementi illustrati e declina ogni responsabilità per eventuali errori di stampa presenti. Le immagini sono puramente indicative.

In sede di fornitura, le parti in pietra dei rivestimenti possono presentare delle differenze rispetto alle immagini contenute in questo documento. Le parti in ceramica, con l'uso del prodotto e con il passare del tempo, possono subire un naturale effetto craquelé e opacizzazione che non devono essere considerati difetti (non conformità). Per una corretta installazione seguire quanto riportato sui manuali di installazione.

* ES | EDILKAMIN S.p.A. Se reserva la facultad de modificar en cualquier momento, sin previo aviso, las características técnicas y estéticas de los elementos ilustrados y declina cualquier responsabilidad por posibles errores de impresión presentes. Las imágenes son puramente indicativas. En el momento de la entrega, las partes en piedra de los revestimientos pueden presentar diferencias con respecto a las imágenes contenidas en este documento. Las partes de cerámica, con el uso del producto y con el paso del tiempo, pueden sufrir un natural efecto craquelado y opacificación que no deben considerarse defectos (no conformidad). Para una correcta instalación seguir cuanto se reporta en el manual de instalación.

* PT | EDILKAMIN S.p.A. Reserva-se o direito de alterar a qualquer momento, sem aviso prévio, as características técnicas e estéticas dos elementos ilustrados e declina-se qualquer responsabilidade por eventuais erros de impressão presentes. As imagens são meramente indicativas. No momento da entrega, as partes em pedra dos revestimentos podem apresentar diferenças com respeito às imagens presentes neste documento. As partes em cerâmica, devido ao uso do produto e com o passar do tempo, podem apresentar um natural efeito estalado (craquelé) e perda de brilho que não devem ser considerados defeitos (não conformidades). Para uma instalação correta siga o que consta nas fichas técnicas.

* CS | EDILKAMIN S.p.A. si vyhrajuje právo kdykoliv měnit technické a vizuální vlastnosti zobrazených výrobků bez předcházejícího upozornění a nenese žádnou zodpovědnost za případné tiskové chyby. Obrázky jsou pouze ilustrační. Při dodání se mohou mramorové a kamenné části obestavěb lišit od snímků obsažených v tomto dokumentu. __Pro správnou instalaci se držte pokynů v manuálu.

* HU | EDILKAMIN S.p.A. Fenntartja a jogot, hogy az ábrázolt elemek műszaki és esztétikai jellemzőit bármikor, előzetes értesítés nélkül módosítsa, és elhárít minden felelősséget az esetleges nyomdai hibákért. Az ábrák tájékoztató jellegűek. A kiszállított burkolatok kö részei eltérhetnek a jelen dokumentumban szereplő képektől. A kerámia részek a termék használatával és az idő múlásával természetes repedést és fénytelenedést szenvedhetnek el, ami nem tekinthető hibának (nem megfelelés). A megfelelő telepítéshez kövesse a műszaki adatlapokon lévő utasításokat.





**IO SONO
IL FUOCO**



mail@edilkamin.com
edilkaminiberica@edilkamin.com
export@edilkamin.com

edilkamin.com

Follow us   

945830 WEB 12.23/B

