

tradition
meets INNOVATION

NESTOR
MARTIN



GAS



LEGNA

2025
2026



INDICE



| | |
|---|---------------------|
| LA TECNOLOGIA CATALYTIC HYBRID WOODBOX® | <i>da pagina 10</i> |
| STUFE IN ACCIAIO CONTEMPORANEE | <i>da pagina 14</i> |
| INSERTI DA CAMINO IN ACCIAIO | <i>da pagina 24</i> |
| STUFE IN GHISA CONTEMPORANEE | <i>da pagina 30</i> |
| STUFE IN GHISA CLASSICHE | <i>da pagina 34</i> |
| DATI TECNICI | <i>da pagina 64</i> |



| | |
|---------------------------------------|---------------------|
| LA TECNOLOGIA HIGH EFFICIENCY BURNER® | <i>da pagina 40</i> |
| STUFE IN ACCIAIO CONTEMPORANEE | <i>da pagina 46</i> |
| STUFE IN GHISA CLASSICHE | <i>da pagina 60</i> |
| DATI TECNICI | <i>da pagina 71</i> |

NESTOR
MARTIN

IL CALORE TRADIZIONALE A LEGNA E A GAS

Le stufe a legna e a gas di oggi sono ormai prodotti sovrapponibili non solo in termini di design, ma anche di prestazioni, potenza e rendimento.

La differenza riguarda, semmai, la praticità e le abitudini di utilizzo di questi dispositivi: c'è chi non vuole rinunciare al fascino senza tempo della legna (inclusi gli aspetti che riguardano approvvigionamento del combustibile, pulizia e manutenzione della stufa) e chi, invece, ricerca un prodotto semplice da gestire e da usare, per vivere l'atmosfera del fuoco naturale in modo pratico e immediato.

Nestor Martin è attualmente l'azienda più "elastica" nell'ambito delle stufe domestiche, grazie a una vasta gamma di apparecchi a legna e a gas dotati di tecnologie innovative e in grado di coprire esigenze molto diverse tra loro.





tradition meets
INNOVATION

Catalytic Hybrid Woodbox®



LEGNA

Il fascino della combustione a legna e il comfort del calore che ne sprigiona non possono essere eguagliati da nessun'altro sistema di riscaldamento. La gamma di stufe ed inserti a legna di Nestor Martin è dotata di un rivoluzionario sistema di combustione che consente ai propri prodotti di raggiungere altissimi livelli di efficienza e modularità della potenza, rendendoli adatti a riscaldare piccoli o grandi ambienti a seconda di esigenze di comfort del cliente.

La spinta evolutiva delle stufe a legna catalitiche nasce per rispondere alle normative sempre più stringenti legate all'emissione di polveri inquinanti nell'aria: prodotti che negli anni sono costantemente migliorati, arrivando a garantire il rispetto delle normative e dei limiti di inquinamento previsti per legge.



Stufe a legna a basse emissioni, per un'aria più pulita

caloreve

Tutti i dati tecnici e le certificazioni aggiornate sono consultabili sul sito www.zetalinea.it



Salvaguardare il nostro pianeta passa dalla riduzione delle emissioni di gas a effetto serra, in tutti i settori.

La tecnologia avanzata **Catalytic Hybrid Woodbox®** delle stufe Nestor Martin permette di ridurre le emissioni di anidride carbonica, con la certezza di soddisfare le più rigorose normative ambientali internazionali.

Le norme europee permettono, ad esempio, un tasso di emissioni di monossido di carbonio CO – presente nel fumo prodotto dalla stufa a legna – anche oltre l'1%, mentre gli apparecchi Nestor Martin con tecnologia Catalytic Hybrid Woodbox® raggiungono percentuali fino a 50 volte inferiori (0,02%).

BASSE EMISSIONI

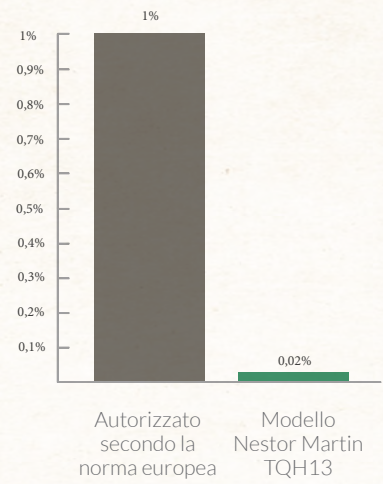

ALTO RENDIMENTO

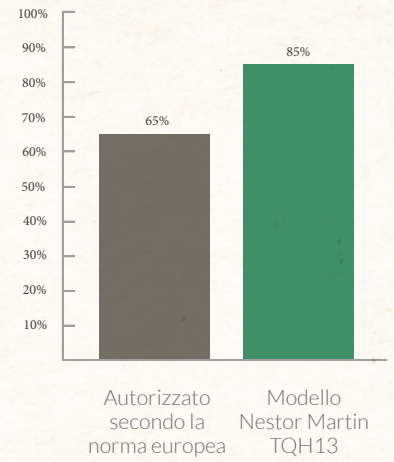

verde



L'aggiornamento tecnico della tecnologia di combustione Catalytic Hybrid Woodbox®, utilizzata in caminetti e stufe a legna con catalizzatore, ha consentito a Nestor Martin di raggiungere importanti traguardi. Innanzitutto, le performance garantite hanno permesso ai dispositivi di ottenere la classificazione ambientale 5 stelle e il Conto Termico. Inoltre, stufe e camini con catalizzatore di seconda generazione sono già in possesso dei requisiti ambientali specifici imposti dalla Regione Lombardia con il dgr 5360 del 2021 (per i dispositivi a biomassa che verranno installati a partire dal 15 ottobre 2024), riguardo i nuovi limiti delle emissioni nei fumi di scarico della combustione di:

- polveri sottili PP, per i comuni dell'intero territorio regionale;
- residui organici COT, per i comuni al di sotto dei 300 metri slm.

Stufe a legna catalitiche: come funzionano

La tecnologia Catalytic Hybrid Woodbox® di Nestor Martin unisce le performance della Woodbox technology a un catalizzatore per stufe a legna, in grado di completare la combustione delle particelle rimaste incombuste.

L'aumento dell'autonomia con un carico de legna è il risultato più evidente: dalle 10 alle 20 ore in base al tipo di apparecchio.

La quantità di legna necessaria per riscaldare è minore rispetto ad apparecchi dotati di tecnologia tradizionale perché è possibile bruciare più lentamente la legna e, anche in assenza di fiamma, ottenere l'erogazione di calore per molte ore assicurando valori di emissioni sempre molto bassi.

Inoltre, le stufe con tecnologia Catalytic Hybrid Woodbox rispettano le più rigorose linee guida internazionali in tema di aria pulita, e in particolar modo rientrano nei severi limiti imposti dalla normativa americana EPA e da quella europea ECODESIGN, assicurando quindi la classificazione 4 stelle prevista dal D.M. 186.



Catalizzatore per stufe a legna:
Nestor Martin presenta

CatalyticHybrid Woodbox®

Un catalizzatore per stufe a legna permette di bruciare il fumo (che, altrimenti, salirebbe nel camino o nella canna fumaria) utilizzandolo come fonte di energia aggiuntiva.

Ciò è possibile perché i gas vengono fatti passare attraverso una speciale struttura a nido d'ape realizzata con una lega di metalli preziosi – il catalizzatore, appunto – posta all'interno della stufa a legna, che brucia le particelle incombuste e le loro strutture molecolari.

Il catalizzatore inizia a bruciare il fumo solo una volta raggiunta una determinata temperatura: a seconda dei modelli di stufa, essa può essere compresa tra i 200 e i 400°C. Per l'attivazione del catalizzatore, dopo la fase di avvio o di ricarica, ogni stufa a legna catalitica è dotata di asta di selezione del by-pass, per garantire una combustione pulita e una costante erogazione della potenza.

Il concetto di base, in sostanza, è simile a quello del catalizzatore installato sulle automobili, con la differenza che, in questo caso, la combustione del fumo permette di godere di calore aggiuntivo e, quindi, di aumentare l'efficienza e l'autonomia di riscaldamento della stufa a legna.

Secondo quanto riportato dal sito stesso dell'EPA, inoltre, con una buona manutenzione e un utilizzo ottimale della stufa (qui puoi trovare alcuni utili consigli sulla miglior legna da ardere) un catalizzatore per stufe a legna può durare anche oltre 6/8 stagioni invernali prima di essere cambiato.

FUMI DI SCARICO DOPO L'INTERVENTO DEL CATALIZZATORE CATALYTIC HYBRID WOODBOX®

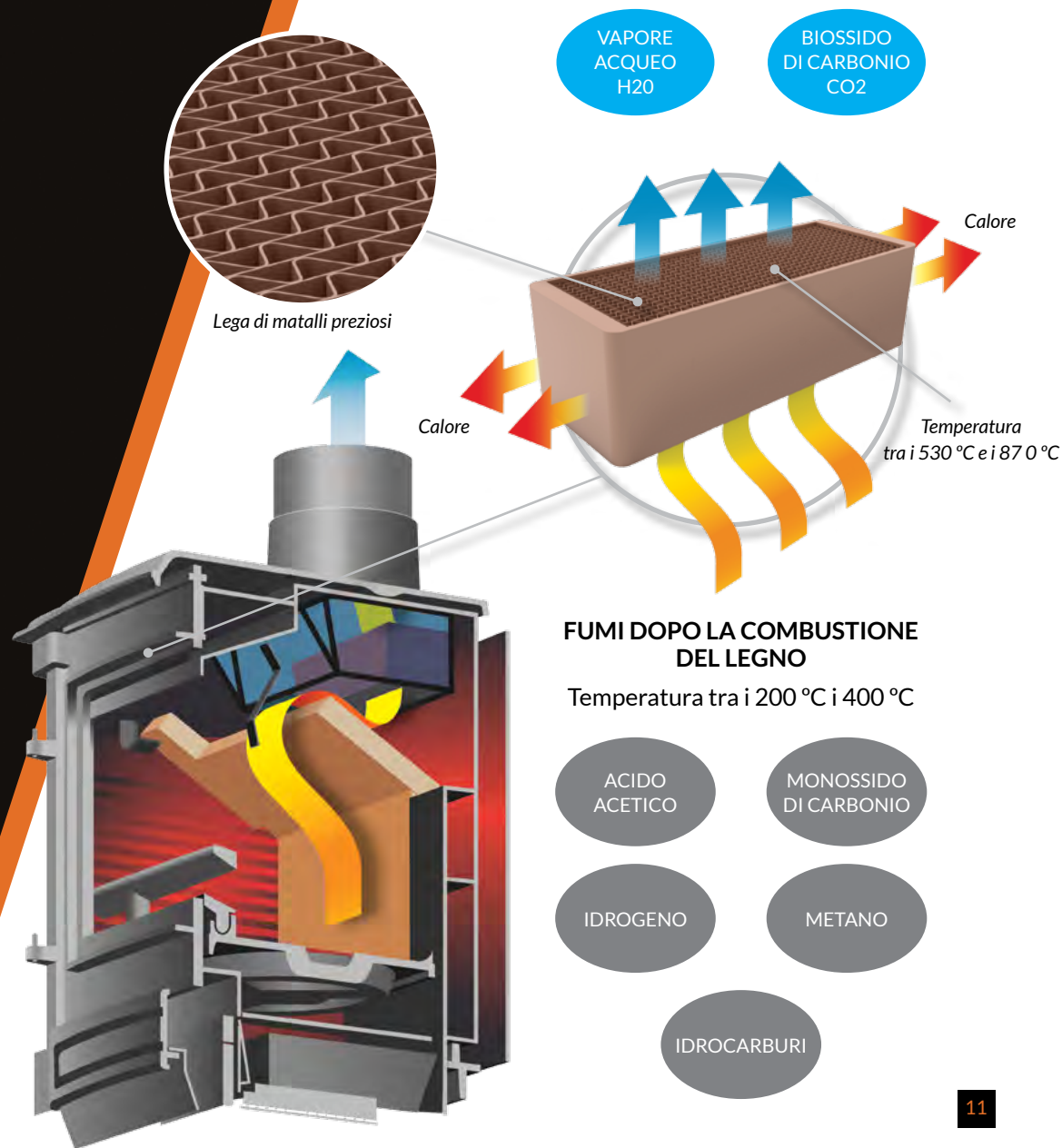

i vantaggi della tecnologia a legna ibrida catalitica

In un unico apparecchio oggi é possibile unire i vantaggi della tecnologia Woodbox® alla tecnologia di combustione catalitica.

Come avviene in un'automobile ibrida, negli apparecchi dotati di tecnologia Catalytic Hybrid Woodbox®, tramite un semplice selettore, l'utente può decidere se usare l'apparecchio in modalità standard per beneficiare della potenza ottenuta dalla legna con la combustione Woodbox®, oppure sfruttare la lunghissima autonomia ottenuta in modalità catalitica.

Entrambe le modalità di utilizzo consentono di ottenere una combustione pulita e performante, con il miglior rendimento in qualsiasi condizione, permettendo di riscaldare ogni casa con la massima efficienza e mantenendo il vero contatto con la natura che solo la legna può permettere.

Catalytic Hybrid® Woodbox

Tecnologia Woodbox®



Modulazione di potenza
Fiamma viva e luminosa
Lunga autonomia

Tecnologia catalitica



Combustione ultra pulita
Consumi molto ridotti di legna
Ulteriore calore e autonomia



La legna è una fonte rinnovabile e cattura il carbonio dall'aria fissandolo alla propria struttura molecolare. Utilizzarla come fonte di calore con la giusta tecnologia di combustione rappresenta la vera soluzione per proteggere l'ambiente per le generazioni future.

La tecnologia Catalytic Hibrid Woodbox® è la più efficiente in termini di impatto ambientale perché ottiene il massimo rendimento dalla legna fino al completo esaurimento delle particelle inquinanti contenute nei fume di scarico.

La tecnologia catalitica applicata a stufe a legna Woodbox® di nuova installazione o già esistenti permette l'ottenimento della classificazione 4 stelle della certificazione ambientale sull'ariapulita prevista dal D.M 186 italiano.

Per nuove installazioni in sostituzione di prodotti obsoleti è possibile ottenere l'incentivo statale Conto Termico per la rottamazione dei vecchi apparecchi.

Ora è il momento di sostituire la vecchia stufa con una nuova stufa a legna efficiente!

Catalytic Hibrid® Woodbox

LE CARATTERISTICHE PRINCIPALI DEI PRODOTTI NESTOR MARTIN:



Multicombustibile.

L'intera gamma di stufe Nestor Martin è stata progettata per consentire la scelta tra diversi combustibili: legna, mattonelle di lignite o carbone. Le stufe Nestor Martin sono in grado di ottimizzare la combustione di tutti questi materiali, portando nella vostra casa un calore e una comodità assoluti.



Fuoco continuo.

La precisione dei comandi d'immissione dell'aria e la tenuta del focolare consentono il funzionamento al minimo per 10 ore. La stufa può quindi rimanere in funzione per tutta la notte, in totale sicurezza e senza sporcare il vetro.



Camera di combustione a doppia parete.

Il corpo di riscaldamento delle stufe Nestor Martin è costituito da una camera di combustione in acciaio rivestita in ghisa o in vermiculite, garanzia di durata ed efficienza. L'aria di combustione preriscaldata alimenta progressivamente il fuoco, garantendo in tal modo rendimenti ottimali.



Precisa regolazione dell'aria.

Nonostante la tecnologia avanzata del sistema di combustione Woodbox®, le stufe Nestor Martin sono semplici da utilizzare. Una manopola consente di regolare con precisione il volume d'aria immessa nella camera di combustione. Un altro comando permette di selezionare la direzione del flusso d'aria che più si addice al tipo di combustibile utilizzato.



Presenza d'aria esterna.

Le stufe Nestor Martin con tecnologia Woodbox® sono predisposte per essere collegate ad una presa d'aria esterna. Questa soluzione si adatta sia alle abitazioni ben isolate che a quelle passive.

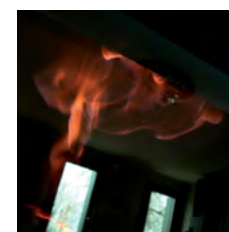

Vetro ad emissione termica controllata.

Il vetro IR-reflessivo contribuisce alla combustione delle particelle volatili che altrimenti sporchierebbero il vetro. Uno strato di ossido stannico sul vetro mantiene una temperatura più elevata all'interno del corpo di riscaldamento, garantendo una combustione più completa. Le guarnizioni di tenuta presenti su entrambi i lati del vetro riducono il rischio di entrate d'aria.

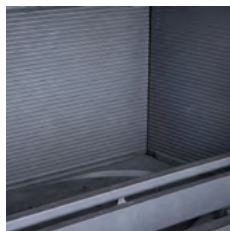

Scuotigriglia.

Per evitare l'accumulo di cenere nella camera di combustione, le stufe Nestor Martin sono dotate di uno scuotigriglia, azionabile anche quando l'apparecchio è in funzione. È sufficiente scuotere la griglia per fare cadere la cenere nell'ampio cenerario, il quale può poi essere rimosso e svuotato.



Prestazioni certificate.

Le stufe a legna/multicombustibile Nestor Martin sono omologate nel rispetto delle normative internazionali più severe per quanto riguarda la combustione: CE, DIN, DIN Plus, Flamme Verte (Francia), EPA (Stati Uniti), NS (Norvegia) e NZS (Nuova Zelanda). D.M. 186 per la qualità dell'aria (Italia) e Conto Termico per incentivare il turn-over tecnologico dei vecchi apparecchi (Italia).

Qual è il segreto delle stufe Nestor Martin per mantenere il vetro pulito?

Nella maggior parte delle stufe moderne, il mantenimento del vetro pulito è assicurato da un soffio di aria fresca che rimanda le particelle volatili nella parte posteriore della camera di combustione, da dove vengono poi scariate attraverso la canna fumaria.

Con la tecnologia Woodbox[®], questa funzione è assicurata da una combustione estremamente efficace. Le particelle che potrebbero sporcare il vetro vengono semplicemente bruciate. Il vetro rimane quindi pulito, indipendentemente dalla modalità operativa selezionata.

STUOVE

IN

ACCIAIO

TQ 33

Linea stufe Premium: Design e Modularità

Catalytic
Hybrid
Woodbox®



La flessibilità di installazione è il principio dei modelli TQ e TQH.

Per ciascun modello della gamma, voi avrete la possibilità di scegliere tra 3 soluzioni di basamenti, che rendono questi modelli girevoli a 360°. In particolare, il kit di rotazione universale, può essere abbinato a qualsiasi tipo di soluzione di basamento, a vostra scelta (marmo, legno, pietra, ecc...).

Tutte le stufe della Linea Premium sono dotate del rivoluzionario sistema di combustione Catalytic Hybrid Woodbox®, garantendo migliori prestazioni termiche ed ecologiche.

PUNTI FORTI

- Struttura in acciaio di grosso spessore (6 mm), a quadrupla parete;
- Presa d'aria esterna di serie;
- Protettori interni in vermiculite o ghisa smaltata bianca;
- Vetro ad emissione controllata "IR";
- Griglia fuoco in ghisa e cassetto cenere estraibile.



4 OPZIONI POSSIBILI



1 - Base larga rotante
(su ordinazione)



2 - Base bassa rotante



3 -Portalegna rotante



4 - Kit di rotazione universale
(Per base personalizzata)

TQH 13



| TQH 13 SE | TQH 13 CHW |
|--|---|
| Tecnologia Woodbox® (no catalizzatore) | Tecnologia Catalytic Hybrid Woodbox® |
| Potenza min. - max. 2 - 8 kW | Potenza min. - max. 2 - 8 kW |
| 4 stelle ★★★★★ | 5 stelle ★★★★★ |
| PP 12 - COT 26 | PP 14 - COT 14 |
| - | Conto Termico |

**Catalytic
Hybrid
Woodbox®**



STRUTTURA IN ACCIAIO DI GROSSO SPESSORE

Tutti i modelli TQ/TQH sono costituiti da una struttura a quadrupla parete, garanzia di lunga durata e di elevata efficienza.

All'interno, la camera di combustione è composta da due strati di acciaio corteen di grosso spessore, con protettori interni in ghisa bianca o vermiculite. Con vetro IR, ad emissione termica controllata.

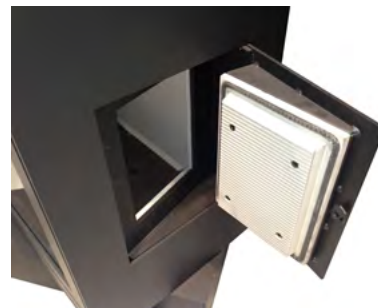

SPORTELLINO DI CARICO LATERALE

I modelli TQH sono prodotti con lo sportellino per il carico laterale della legna, garantendo comunque la linearità e l'eleganza di questi modelli. Grazie ad esso potranno essere installati anche in caso di canne fumarie corte, senza il pericolo di fuoriuscite di fumo al momento del carico della legna.



TQH 13

con base larga rotante (su ordinazione)



TQH 13

con base bassa rotante



TQH 13

con porta legna rotante

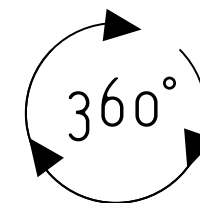

Basi dotate di kit di rotazione a 360°
e di presa dell'aria esterna

TQ 33



| TQ 33 SE | TQ 33 CHW |
|--|---|
| Tecnologia Woodbox® (no catalizzatore) | Tecnologia Catalytic Hybrid Woodbox® |
| Potenza min. - max. 2 - 12 kW | Potenza min. - max. 2 - 12 kW |
| 4 stelle ★★★★★ | 5 stelle ★★★★★ |
| PP 11 - COT 17 | PP 14 - COT 21 |
| - | Conto Termico |

**Catalytic
Hybrid
Woodbox®**



STRUTTURA IN ACCIAIO DI GROSSO SPESSORE

Tutti i modelli TQ/TQH sono costituiti da una struttura a quadrupla parete, garanzia di lunga durata e di elevata efficienza. All'interno, la camera di combustione è composta da due strati di acciaio corteen di grosso spessore, con protettori interni in vermiculite (ghisa bianca opzionale).

Con vetro IR, ad emissione termica controllata.



TQ 33
con base larga rotante (su ordinazione)



TQ 33
con base bassa rotante



TQ 33
con porta legna rotante

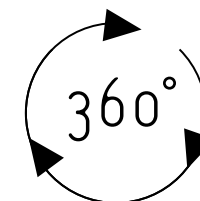

Basi dotate di kit di rotazione a 360°
e di presa dell'aria esterna

TOH 33



| |
|---|
| TQH 33 |
| Tecnologia Woodbox® (no catalizzatore) |
| Potenza min. - max. 3 - 14 kW |
| 4 stelle ★★★★★ |
| PP 28 - COT 50 |

**Tecnologia
Woodbox®**



STRUTTURA IN ACCIAIO DI GROSSO SPESSORE

Tutti i modelli TQ/TQH sono costituiti da una struttura a quadrupla parete, garanzia di lunga durata e di elevata efficienza. All'interno, la camera di combustione è composta da due strati di acciaio corteen di grosso spessore, con protettori interni in ghisa bianca. Con vetro IR, ad emissione termica controllata.

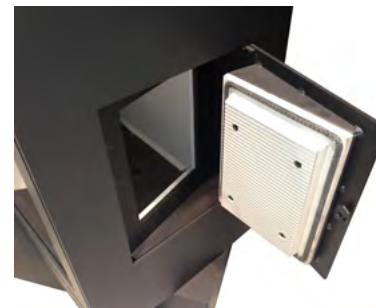

SPORTELLINO DI CARICO LATERALE

I modelli TQH sono prodotti con lo sportellino per il carico laterale della legna, garantendo comunque la linearità e l'eleganza di questi modelli. Grazie ad esso potranno essere installati anche in caso di canne fumarie corte, senza il pericolo di fuoriuscite di fumo al momento del carico della legna.



TQH 33
con base larga rotante (su ordinazione)



TQH 33
con base bassa rotante



TQH 33
con porta legna rotante

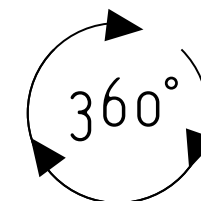

Basi dotate di kit di rotazione a 360°
e di presa dell'aria esterna

TQH 43



| |
|---|
| TQH 43 CHW |
| Tecnologia Catalytic Hybrid Woodbox® |
| Potenza min. - max. 3,5 - 16 kW |
| 4 stelle ★★★★★ |
| PP 27 - COT 32 |

*Catalytic
Hybrid
Woodbox®*



STRUTTURA IN ACCIAIO DI GROSSO SPESSORE

Tutti i modelli TQ/TQH sono costituiti da una struttura a quadrupla parete, garanzia di lunga durata e di elevata efficienza. All'interno, la camera di combustione è composta da due strati di acciaio corteen di grosso spessore, con protettori interni in ghisa bianca. Con vetro IR, ad emissione termica controllata.

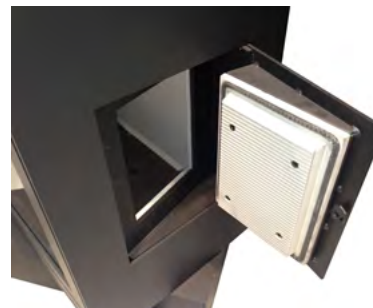

SPORTELLINO DI CARICO LATERALE

I modelli TQH sono prodotti con lo sportellino per il carico laterale della legna, garantendo comunque la linearità e l'eleganza di questi modelli. Grazie ad esso potranno essere installati anche in caso di canne fumarie corte, senza il pericolo di fuoriuscite di fumo al momento del carico della legna.



TQH 43
con base larga rotante (su ordinazione)



TQH 43
con base bassa rotante



TQH 43
con porta legna rotante

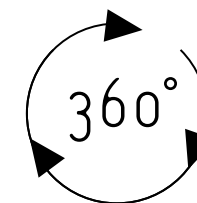

Basi dotate di kit di rotazione a 360° e di presa dell'aria esterna



MIN
SER
T

NOV 43

Inseri da camino a legna catalitici: ventilati e canalizzabili

Catalytic
Hybrid
Woodbox®



Design, riscaldamento e atmosfera, insieme a una combustione pulita e performante: Nestor Martin presenta i primi inseri da camino a legna con tecnologia catalitica, che permettono di ridurre l'impatto ambientale e vivere il piacere di un fuoco naturale in casa.

Il sistema di controllo della combustione Woodbox® consente di modulare la potenza a seconda delle esigenze di calore e di comfort, per avere un'autonomia di combustione lunga, pulita e dall'altissimo rendimento (con possibilità di riaccensione su letto di brace anche dopo 12 ore).

L'ampia modulazione di potenza, caratteristica della tecnologia Catalytic Hybrid Woodbox®, consente di impostare un livello di potenza che oscilla da un minimo di 2 kW fino ad un massimo di 14 kW per coprire esattamente i requisiti di riscaldamento della casa, migliorare il comfort e permettere di ottimizzare l'utilizzo del caminetto a legna nella stagione più fredda e nelle mezze stagioni.

PUNTI FORTI

- Struttura in acciaio di grosso spessore (6 mm), a quadrupla parete;
- Presa d'aria esterna di serie;
- Protettori interni in vermiculite o ghisa smaltata bianca;
- Vetro ad emissione termica controllata "IR";
- Sistema di ventilazione aria calda multiplo: con ventilatore, con 2 canalizzazioni, a convezione naturale, o ibrido forzato e naturale.
- Funzione di arresto automatico del flusso d'aria del ventilatore al momento dell'apertura della porta*.
- Raccordo fumi superiore smontabile dall'interno della camera di combustione;
- Griglia fuoco in ghisa e cassetto cenere estraibile.



* Per evitare che il ventilatore aspiri e poi soffi eventuali residui di cenere, che possono cadere al momento delle operazioni di ricarica della legna, nel momento in cui si apre la porta il micro-interruttore a bordo macchina interviene spegnendo il ventilatore prima che la guarnizione stacchi completamente. Un modo semplice, ma efficace per limitare l'eventuale presenza di polvere nell'aria e sulle superfici della casa.

NIQ 33



| NIQ 33 SE | NIQ 33 CHW |
|--|---|
| Tecnologia Woodbox® (no catalizzatore) | Tecnologia Catalytic Hybrid Woodbox® |
| Potenza min. - max. 2 - 12 kW | Potenza min. - max. 2 - 12 kW |
| 4 stelle ★★★★★ | 5 stelle ★★★★★ |
| PP 11 - COT 17 | PP 14 - COT 21 |
| - | Conto Termico |

**Catalytic
Hybrid
Woodbox®**



AMPIA MODULAZIONE DI POTENZA

La tecnologia Catalytic Hybrid Woodbox® consente di impostare un livello di potenza da un minimo di 2 kW fino ad un massimo di 12 kW per coprire i requisiti di riscaldamento, migliorare il comfort e permettere di ottimizzare l'utilizzo del caminetto nella stagione più fredda e nelle mezze stagioni. Protettori interni in vermiculite (ghisa bianca opzionale).



MODALITÀ DI DIFFUSIONE DEL CALORE E COMFORT:

- Con ventilatore tangenziale di serie, da 150 mc/h;
- In modalità silenziosa a convezione naturale (ventilatore spento);
- Canalizzazione con due uscite d'aria calda;
- Microinterruttore di spegnimento automatico del ventilatore all'apertura della porta.
- Presa d'aria esterna.



NIQ 33

Installazione minimalista, senza cornice



NIQ 33

Installazione con cornice di serie
(4 lati da 25 mm)

Cornice di serie, con possibile installazione minimalista senza cornice

WQ 43



| NIQ 43 SE | NIQ 43 CHW |
|--|---|
| Tecnologia Woodbox® (no catalizzatore) | Tecnologia Catalytic Hybrid Woodbox® |
| Potenza min. - max. 2,5 - 14 kW | Potenza min. - max. 2,5 - 14 kW |
| Ecodesign 2022 | 5 stelle ★★★★★ |
| - | PP 8 - COT 30 |
| - | Conto Termico |

**Catalytic
Hybrid
Woodbox®**

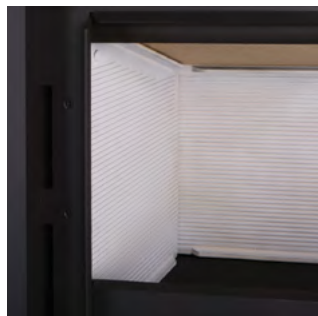

AMPIA MODULAZIONE DI POTENZA

La tecnologia Catalytic Hybrid Woodbox® consente di impostare un livello di potenza da un minimo di 2,5 kW fino ad un massimo di 14 kW per coprire i requisiti di riscaldamento, migliorare il comfort e permettere di ottimizzare l'utilizzo del caminetto nella stagione più fredda e nelle mezze stagioni. Protettori interni in ghisa bianca.



MODALITÀ DI DIFFUSIONE DEL CALORE E COMFORT:

- Con ventilatore tangenziale di serie, da 150 mc/h;
- In modalità silenziosa a convezione naturale (ventilatore spento);
- Canalizzazione con due uscite d'aria calda;
- Microinterruttore di spegnimento automatico del ventilatore all'apertura della porta.
- Presa d'aria esterna.



NIQ 43

Installazione minimalista, senza cornice



NIQ 43

Installazione con cornice di serie
(4 lati da 25 mm)

Cornice di serie, con possibile installazione minimalista senza cornice

IQH 33



| |
|---|
| IQH 33 |
| Tecnologia Woodbox® (no catalizzatore) |
| Potenza min. - max. 2 - 12 kW |
| 4 stelle ★★★★★ |
| PP 28 - COT 50 |

**Tecnologia
Woodbox®**

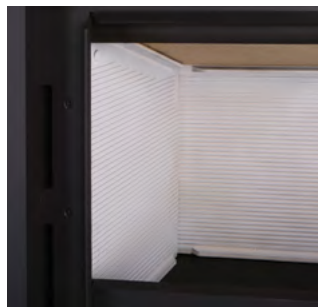
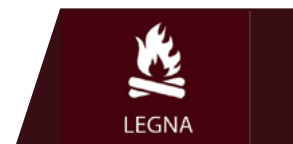

AMPIA MODULAZIONE DI POTENZA

La tecnologia Catalytic Hybrid Woodbox® consente di impostare un livello di potenza da un minimo di 2 kW fino ad un massimo di 12 kW per coprire i requisiti di riscaldamento, migliorare il comfort e permettere di ottimizzare l'utilizzo del caminetto nella stagione più fredda e nelle mezze stagioni. Protettori interni in ghisa bianca.



MODALITÀ DI DIFFUSIONE DEL CALORE E COMFORT:

- Con ventilatore tangenziale di serie, da 150 mc/h;
- In modalità silenziosa a convezione naturale (ventilatore spento);
- Canalizzazione con due uscite d'aria calda;
- Microinterruttore di spegnimento automatico del ventilatore all'apertura della porta.
- Presa d'aria esterna.



IQH 33

Installazione minimalista, senza cornice



IQH 33

Installazione con cornice di serie
(4 lati da 25 mm)

Cornice di serie, con possibile installazione minimalista senza cornice



STUVE

MINI

GHISA

S33

Stufe in ghisa Catalytic Hybrid Woodbox®

Catalytic
Hybrid
Woodbox®



Grazie alla sua capacità di assorbire calore, la ghisa termica di Nestor Martin è il materiale ideale per l'ottima prestazione di queste stufe a legna.

La gamma propone i modelli "MQ", "M", "S" e "H" equipaggiati con l'innovativa tecnologia di combustione Catalytic Hybrid Woodbox® (con o senza catalizzatore) offrendo una autonomia di calore superiore alle 12 ore, unita alla grande capacità di accumulo della ghisa termica di Nestor Martin.

PUNTI FORTI

- Struttura in ghisa termica, a quadrupla parete;
- Stufa ermetica con kit presa aria esterna opzionale;
- Protettori interni in vermiculite, ghisa nera o smaltata bianca;
- Vetro ad emissione controllata "IR";
- Griglia fuoco in ghisa e cassetto cenere estraibile.



Modello MQ



Modello M



Modello S



Modello H

MQ 33



| MQ 33 SE | MQ 33 CHW |
|--|---|
| Tecnologia Woodbox® (no catalizzatore) | Tecnologia Catalytic Hybrid Woodbox® |
| Potenza min. - max. 2 - 12 kW | Potenza min. - max. 2 - 12 kW |
| 4 stelle ★★★★★ | 5 stelle ★★★★★ |
| PP 11 - COT 17 | PP 14 - COT 21 |
| - | Conto Termico |

**Catalytic
Hybrid
Woodbox®**

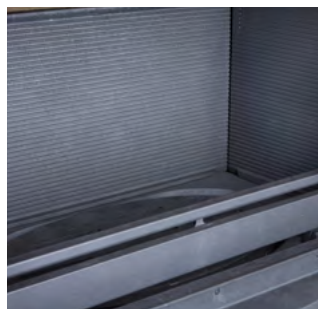

LA GHISA TERMICA NESTOR MARTIN

La ghisa di alta qualità è sinonimo di maggiore durata e di accumulo del calore: le stufe in ghisa sono consigliate a chi utilizza la stufa in maniera continuativa, assicurando lunghissima durata nel tempo non solo di riscaldamento ma anche della struttura. Protettori interni in vermiculite (ghisa bianca opzionale).



AMPIA MODULAZIONE DI POTENZA

La tecnologia Catalytic Hybrid Woodbox® consente di impostare un livello di potenza da un minimo di 2 kW fino ad un massimo di 12 kW per coprire i requisiti di riscaldamento, migliorare il comfort e permettere di ottimizzare l'utilizzo della stufa nella stagione più fredda e nelle mezze stagioni.



MQ 33

Porta legna rotante in ghisa

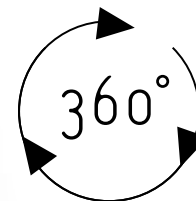

Base dotata di kit di rotazione a 360°
e di presa dell'aria esterna

M43

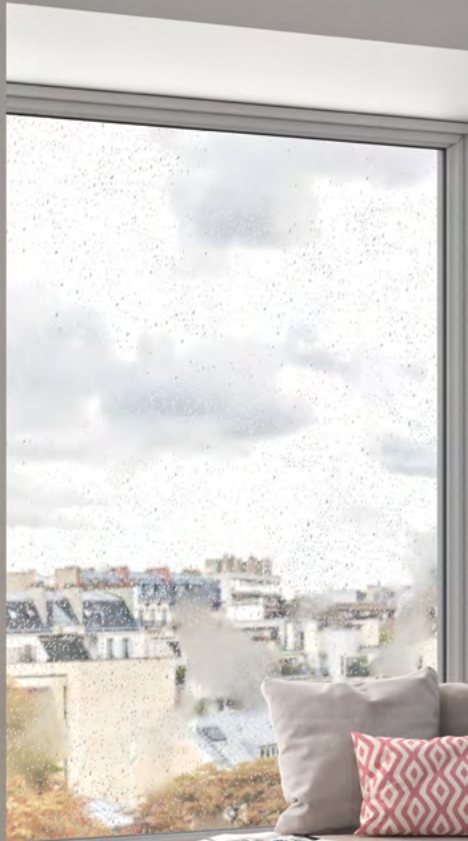

| M 43 SE | M 43 CHW |
|--|---|
| Tecnologia Woodbox® (no catalizzatore) | Tecnologia Catalytic Hybrid Woodbox® |
| Potenza min. - max. 2,5 - 14 kW | Potenza min. - max. 2,5 - 14 kW |
| Ecodesign | 5 stelle ★★★★★ |
| - | PP 8 - COT 30 |
| - | Conto Termico |

**Catalytic
Hybrid
Woodbox®**

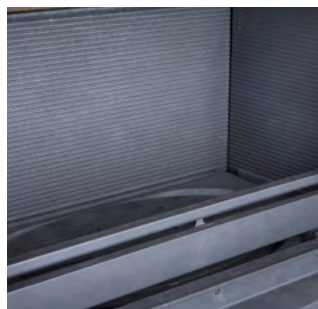

LA GHISA TERMICA NESTOR MARTIN

La ghisa di alta qualità è sinonimo di maggiore durata e di accumulo del calore: le stufe in ghisa sono consigliate a chi utilizza la stufa in maniera continuativa, assicurando lunghissima durata nel tempo non solo di riscaldamento ma anche della struttura. Protettori interni in ghisa nera.



AMPIA MODULAZIONE DI POTENZA

La tecnologia Catalytic Hybrid Woodbox® consente di impostare un livello di potenza da un minimo di 2 kW fino ad un massimo di 12 kW per coprire i requisiti di riscaldamento, migliorare il comfort e permettere di ottimizzare l'utilizzo della stufa nella stagione più fredda e nelle mezze stagioni.



M 43

S
serie

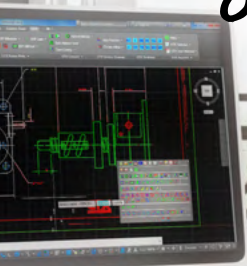

S 43



| S 23 CHW |
|---|
| Tecnologia Woodbox® (no catalizzatore) |
| Potenza min. - max. 1,5 - 9 kW |
| 4 stelle ★★★★★ |
| PP 7 - COT 11 |
| <i>Conto Termico</i> |

| S 33 SE | S 33 CHW |
|--|---|
| Tecnologia Woodbox® (no catalizzatore) | Tecnologia Catalytic Hybrid Woodbox® |
| Potenza min. - max. 2 - 12 kW | Potenza min. - max. 2 - 12 kW |
| 4 stelle ★★★★★ | 5 stelle ★★★★★ |
| PP 11 - COT 17 | PP 14 - COT 21 |
| - | <i>Conto Termico</i> |

| S 43 SE | S 43 CHW |
|--|---|
| Tecnologia Woodbox® (no catalizzatore) | Tecnologia Catalytic Hybrid Woodbox® |
| Potenza min. - max. 2,5 - 14 kW | Potenza min. - max. 2,5 - 14 kW |
| Ecodesign | 5 stelle ★★★★★ |
| - | PP 8 - COT 30 |
| - | <i>Conto Termico</i> |

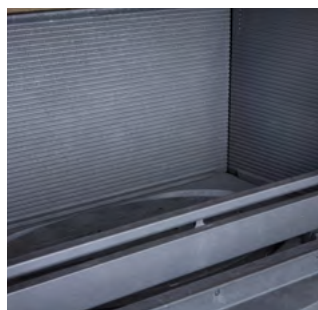

LA GHISA TERMICA NESTOR MARTIN

La ghisa di alta qualità è sinonimo di maggiore durata e di accumulo del calore: le stufe in ghisa sono consigliate a chi utilizza la stufa in maniera continuativa, assicurando lunghissima durata nel tempo non solo di riscaldamento ma anche della struttura. Protettori interni in ghisa nera o vermiculite (in base al modello).



AMPIA MODULAZIONE DI POTENZA

La tecnologia Catalytic Hybrid Woodbox® consente di impostare un livello di potenza da un minimo di 1,5 kW fino ad un massimo di 14 kW per coprire i requisiti di riscaldamento, migliorare il comfort e permettere di ottimizzare l'utilizzo della stufa nella stagione più fredda e nelle mezze stagioni.



S 23



S 33



S 43

H
serie



H
43

| H 33 SE | H 33 CHW |
|--|---|
| Tecnologia Woodbox® (no catalizzatore) | Tecnologia Catalytic Hybrid Woodbox® |
| 2 - 12 kW | 2 - 12 kW |
| 4 stelle ★★★★★ | 5 stelle ★★★★★ |
| PP 11 - COT 17 | PP 14 - COT 21 |
| - | Conto Termico |

| H 43 SE | H 43 CHW |
|--|---|
| Tecnologia Woodbox® (no catalizzatore) | Tecnologia Catalytic Hybrid Woodbox® |
| 2,5 - 14 kW | 2,5 - 14 kW |
| Ecodesign 2022 | 5 stelle ★★★★★ |
| - | PP 8 - COT 30 |
| - | Conto Termico |

**Catalytic
Hybrid
Woodbox®**



LA GHISA TERMICA NESTOR MARTIN

La ghisa di alta qualità è sinonimo di maggiore durata e di accumulo del calore: le stufe in ghisa sono consigliate a chi utilizza la stufa in maniera continuativa, assicurando lunghissima durata nel tempo non solo di riscaldamento ma anche della struttura. Protettori interni in ghisa nera o vermiculite (in base al modello).



AMPIA MODULAZIONE DI POTENZA

La tecnologia Catalytic Hybrid Woodbox® consente di impostare un livello di potenza da un minimo di 2 kW fino ad un massimo di 12 kW per coprire i requisiti di riscaldamento, migliorare il comfort e permettere di ottimizzare l'utilizzo della stufa nella stagione più fredda e nelle mezze stagioni.



H 33



H 43

STUFFE

A
GAS

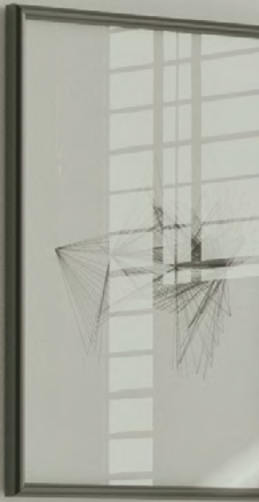

Semplicità, efficienza e design



Se vuoi riscaldare la tua casa godendo comodamente del fascino di una fiamma luminosa e pulita, senza rumore, senza movimentare combustibili e senza seccature per l'accensione e la pulizia, puoi approfittare del calore radiante ottenuto da una stufa a gas Nestor Martin che riscalderà in modo costante la tua casa con la massima affidabilità e piacere di utilizzo. Il telecomando in dotazione è un pratico termostato ambiente che permette di programmare la temperatura desiderata ad un orario prestabilito modulando la potenza e la reattività di fiamma del bruciatore ad alta efficienza di Nestor Martin.

Potrai riscaldare la tua casa per un'intera stagione invernale senza aprire la porta della stufa, con pochissima manutenzione e senza richiedere l'uso di elettricità.

L'utilizzo del gas - naturale, propano o biogas - per il riscaldamento domestico è la scelta più adatta a mantenere pulita l'aria che respiriamo; la sua combustione immette la minor quantità di carbonio nell'aria, anche fino al 70% in meno degli altri combustibili, risultando la soluzione di riscaldamento domestico maggiormente indicata nelle aree geografiche più sensibili al tema delle polveri sottili.

technology

High Efficiency Burner®

Le stufe a gas Nestor Martin sono dotate di un nuovo bruciatore ad alte prestazioni, più potente e con un rendimento straordinario.

La potenza di fiamma può essere modulata manualmente o automaticamente in un campo compreso tra il 30% e il 100%, migliorando il comfort di riscaldamento, riducendo di molto il consumo di combustibile e garantendo la massima sicurezza nell'utilizzo.

Le splendide fiamme gialle coprono completamente il bruciatore composto da tronchi e braci ceramici offrendo una fedele e sinuosa vista delle fiamme ardenti di legna naturale.





I PUNTI FORTI

Scelta del gas

Le stufe Nestor Martin possono utilizzare il gas naturale (METANO) o propano (GPL).

Un semplice kit di conversione permette di passare dall'uso del METANO (di serie) al GPL secondo le esigenze di impianto (opzionale).

Telecomando

Il telecomando termostatico e programmabile è di semplice utilizzo per tutti gli utenti.

Con semplici e intuitivi gesti è possibile accendere la stufa, regolare l'intensità della fiamma, impostare la temperatura desiderata e impostare orari predefiniti di utilizzo.

È possibile impostare la modalità notturna mantenendo una temperatura ridotta per il massimo risparmio energetico; la stufa tornerà automaticamente in modalità giornaliera all'orario prestabilito, da esempio circa dieci minuti prima del tuo risveglio.

Accensione automatica

Non è necessario utilizzare fiamme libere o inginocchiarsi per accendere la stufa. L'accensione avviene automaticamente premendo un pulsante sul telecomando. In caso di guasto al telecomando è prevista una modalità di accensione e regolazione manuale direttamente dalla stufa.

Rendimento ottimale

La robusta e solida struttura della camera di combustione e il rivestimento esterno realizzato in ghisa o in acciaio di grosso spessore favoriscono una perfetta combustione, uno scambio termico eccellente la massima diffusione del calore radiante nell'ambiente, permettendo di ridurre ulteriormente il consumo di combustibile.

Manutenzione

Le stufe Nestor Martin necessitano di una manutenzione minima e sono progettate per permettere un facile accesso ai tecnici per effettuare in pochi minuti le operazioni di controllo.



GAS

Tipologie di installazione

Le stufe a gas a scarico bilanciato Nestor Martin non richiedono un camino standard, bensì tubi coassiali che contemporaneamente permettono la fuoriuscita dei gas della combustione e l'arrivo dell'aria comburente dall'esterno (diametro interno 100 mm – diametro esterno 150 mm). Questa soluzione, oltre ad essere estremamente efficiente e sicura, permette molteplici tipologie di installazioni che non sono possibili con altri dispositivi a gas convenzionali.

Il tubo può attraversare orizzontalmente un corridoio per uscire all'esterno attraverso la parete o attraversare verticalmente più solai per fuoriuscire attraverso il tetto. Il funzionamento è garantito anche in caso di configurazioni complesse, composte da tratti orizzontali e curve, permettendo di posizionare la stufa anche lontano dalle muraperimetrali. Vedere tutte le specifiche tecniche che sono riportate nei manuali di installazione di ogni modello.

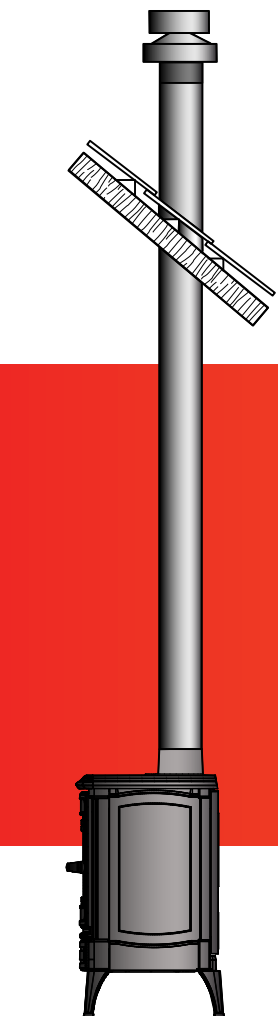

In configurazione verticale è possibile raggiungere fino a 12 metri di altezza a partire dal collarino della stufa.

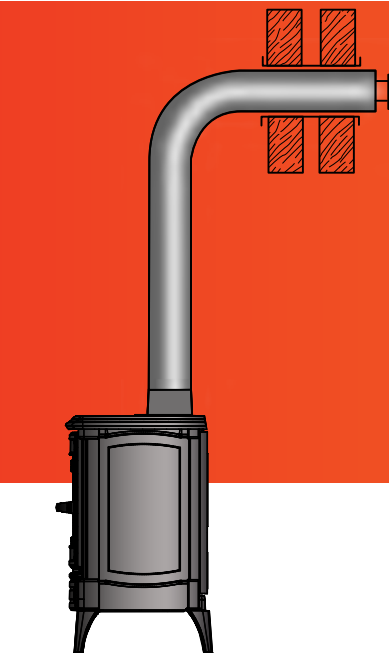

In configurazione con uscita verticale di 1,5 m è possibile raggiungere fino a 5 metri di tratto orizzontale.

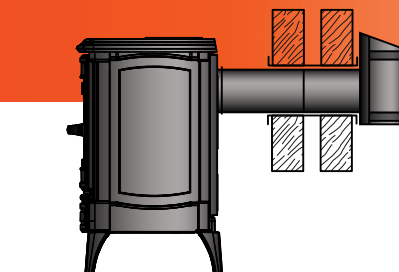

Alcuni modelli sono progettati per effettuare anche lo scarico diretto posteriore. Verificare normative e regolamenti locali prima di installare.

TUBO COASSIALE
100/150

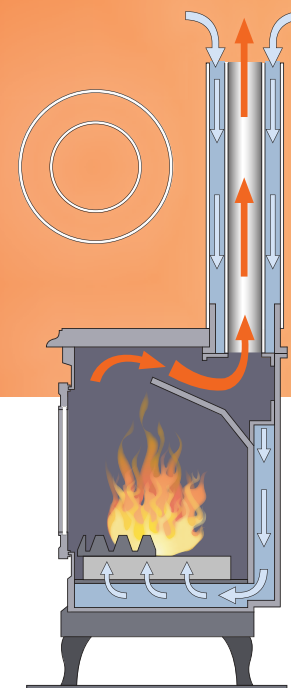
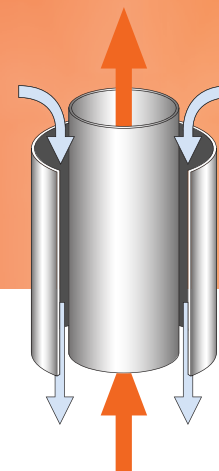

Se confrontati con i camini tradizionali per apparecchi a combustibile solido, i tubi coassiali per stufe a gas sono più piccoli e leggeri, rendendo molto più semplice e flessibile l'installazione. Inoltre, prelevando l'ossigeno di combustione direttamente dall'esterno, non è necessario prevedere ulteriori prese d'aria nella stanza in cui viene installata la stufa.

Il sistema di scarico bilanciato applicato alle stufe a gas di Nestor Martin consente di scegliere tra molteplici configurazioni di installazione garantendo sempre il perfetto funzionamento della stufa, in totale sicurezza e nel pieno rispetto per l'ambiente.



Gli schemi delle possibili configurazioni di installazione riportati in queste pagine sono un esempio di standardizzazione prevista dalla normativa europea e hanno lo scopo di indicare come possono essere utilizzate in totale sicurezza le stufe a gas Nestor Martin.

È obbligatorio confrontare ogni singola configurazione di installazione con la normativa italiana e i regolamenti locali avvalendosi di un installatore qualificato e utilizzando tubi coassiali certificati con gli specifici adattatori di collegamento al collarino della stufa.

Per maggiori informazioni sui tubi coassiali contattare il distributore per l'Italia Zetalinea.

I VANTAGGI DI UNA STUFA A GAS NESTOR MARTIN



Facilità e flessibilità
di installazione in
totale sicurezza



Nessuno spreco di
tempo e spazio per
approvvigionamento e
stoccaggio combustibile



Facile utilizzo e
regolazione della
temperatura ambiente
attraverso il telecomando
termostatico



Rendimento sempre
ottimizzato
con funzionamento
continuativo e modulante



Indipendenza dalla
corrente elettrica



Accensione immediata
con un click e rapida
diffusione del calore



Riscaldamento
costante senza
necessità di ricaricare
combustibile



Fiamma luminosa
e realistica come una
stufa a legna, senza pulizia
quotidiana e con il vetro
sempre pulito



GAS

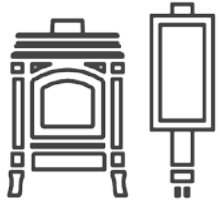

Design tipico di una stufa Nestor Martin in versione classica o contemporanea



Nessuna usura di componenti e ridotta manutenzione annuale



Funzionamento a scarico bilanciato, senza motori elettrici, in totale silenziosità



Nessun limite di accensione e utilizzo dovuto alla qualità dell'aria

Perché è conveniente riscaldarsi con una stufa a gas ermetica, a flusso bilanciato?

Il tempo è uno degli elementi più preziosi nella nostra vita. Il comfort, l'efficienza e la praticità di utilizzo di una stufa a gas permettono la libertà di vivere la propria casa e gestire il proprio tempo senza vincoli e senza sprechi.

Le stufe a gas di Nestor Martin sono state progettate per offrire il massimo rendimento e comfort di riscaldamento, eliminando la movimentazione, lo stoccaggio e la ricarica di combustibili solidi, liquidi o granulari, senza la necessità della pulizia quotidiana e senza pesanti costi di manutenzione annuale.

Gustarsi il piacere di un bel fuoco in un momento di relax ora è possibile per tutti.

THIS 15



THS 15

- Stufa contemporanea bifacciale a gas, rotante a 360° e profonda solo 20 cm.
- Dotata di un vetro anteriore e uno posteriore la stufa THS 15 consente una visione ottimale del fuoco per godere delle fiamme danzanti da qualsiasi posizione della stanza.
- Camera di combustione fornita con set di ceppi in materiale ceramico decorato con effetto legno e brace per simulare fedelmente l'effetto della combustione del legno.
- Telecomando termostatico di serie con accensione automatica.
- Basetta rettangolare di serie (installazione non obbligatoria).

Accessori:

- Pannello posteriore oscurante convettivo e protettivo per installazione a parete rendendo la stufa mono-faccia e aumentare la luminosità del fuoco.

THS 15

Potenza minima e massima: 2,5 - 7,2 kW

Potenza nominale: 4,5 kW

Versione solo a gas metano

Esonero dalle limitazioni ambientali (no stelle)

A





FHS 15



FHS 15

- Stufa contemporanea bifacciale a gas profonda solo 20 cm.
- Ideale per installazione a parete (con pannello posteriore oscurante convettivo e protettivo).
- Soluzione salva-spazio con profondità totale 20 cm.
- Dotata di un vetro anteriore e uno posteriore la stufa FHS 15 consente una visione ottimale del fuoco per godere delle fiamme danzanti da qualsiasi posizione della stanza.
- Camera di combustione fornita con set di ceppi in materiale ceramico decorato con effetto legno e brace per simulare fedelmente l'effetto della combustione del legno.
- Telecomando termostatico di serie con accensione automatica.
- Basetta rettangolare di serie (installazione non obbligatoria).

Accessori:

- Pannello posteriore oscurante convettivo e protettivo per installazione a parete rendendo la stufa mono-faccia e aumentare la luminosità del fuoco.

THS 15

Potenza minima e massima: 2,5 - 7,2 kW

Potenza nominale: 4,5 kW

Versione solo a gas metano

Esonero dalle limitazioni ambientali (no stelle)

A





TQH 15

TQH 15

Le stufe contemporanee a gas in acciaio della linea TQH sviluppano una potenza elevata e si integrano in ogni ambiente dando al fuoco una presenza elegante ed equilibrata.

- La camera di combustione è fornita con ceppi in materiale ceramico decorato con effetto legno e brace per simulare fedelmente l'effetto della combustione del legno.
- Telecomando termostatico di serie con accensione automatica.

TQH 15

Potenza minima e massima: 2,5 - 8,6 kW

Potenza nominale: 7 kW

Versione a gas metano o GPL

Esonero dalle limitazioni ambientali (no stelle)

A



GAS





TON 35

TQH 35

Le stufe contemporanee a gas in acciaio della linea TQH sviluppano una potenza elevata e si integrano in ogni ambiente dando al fuoco una presenza elegante ed equilibrata.

- La camera di combustione è fornita con ceppi in materiale ceramico decorato con effetto legno e brace per simulare fedelmente l'effetto della combustione del legno.
- Telecomando termostatico di serie con accensione automatica.

TQH 35

Potenza minima e massima: 3,5 - 12,2 kW

Potenza nominale: 7 kW

Versione solo a gas metano

Esonero dalle limitazioni ambientali (no stelle)

A



GAS



S serie

S 35





S 25 / S 35 / S 45

- Le stufe a gas della serie S sono realizzate in ghisa termica di alta qualità.
- Il design senza tempo che Nestor Martin declina in questa linea classica e la potenza elevata che ognuna di queste stufe è in grado di sviluppare sono voluti per ottenere il massimo comfort personale dell'utilizzatore.
- La camera di combustione è fornita con ceppi in materiale ceramico decorato con effetto legno e bruce per simulare fedelmente l'effetto della combustione del legno.
- Telecomando termostatico di serie con accensione automatica.



S 25

Potenza modulabile: 1,5 - 6,6 kW

Potenza nominale: 4,9 kW

Versione solo a gas metano

Esonero dalle limitazioni ambientali (no stelle)

A



S 25

S 35

Potenza modulabile: 2,5 - 8,6 kW

Potenza nominale: 6,9 kW

Versione a gas metano o GPL

Esonero dalle limitazioni ambientali (no stelle)

A



S 35

S45

Potenza modulabile: 3,5 - 11,6 kW

Potenza nominale: 10,5 kW

Versione a gas metano o GPL

Esonero dalle limitazioni ambientali (no stelle)

A



S 45

DATI TECNICI

Dati tecnici di tutti i prodotti a LEGNA e GAS



LINEA PREMIUM TQH 13 / TQ 33 / TQH 33 / TQH 43

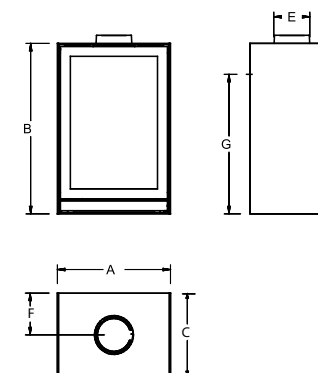

INFORMAZIONI TECNICHE

| | TQH13 SE | | TQH13 CHW | | TQ33 SE | | TQ33 CHW | | TQH33 | TQH43 CHW |
|---|---|--|---|--|---|--|---|--|---|---|
| Catalizzatore | no | | si | | no | | si | | no | si |
| Classificazione ambientale D.M. 186 | 4 stelle | | 5 stelle | | 4 stelle | | 5 stelle | | 4 stelle | 4 stelle |
| Conto Termico | no | | si | | no | | si | | no | no |
| Particolato Primario (PP) - Componenti Organici Totali (COT) | 12 mg/m ³ - 26 mg/m ³ | | 14 mg/m ³ - 14 mg/m ³ | | 11 mg/m ³ - 17 mg/m ³ | | 14 mg/m ³ - 21 mg/m ³ | | 28 mg/m ³ - 50 mg/m ³ | 27 mg/m ³ - 32 mg/m ³ |
| Potenza min. - max. | 2 - 8 kW | | | | 2 - 12 kW | | | | 3 - 14 kW | 3,5 - 16 kW |
| Potenza nominale | 6,7 kW | | 7,1 kW | | 5,2 kW | | 5,5 kW | | 9 kW | 8 kW |
| Distanza laterale a materiale combustibile / non combustibile | 150/50 mm. | | | | 300/50 mm. | | | | 350/50 mm. | 350/50 mm. |
| Distanza posteriore a materiale combustibile / non combustibile | 150/75 mm. | | | | 400/75 mm. | | | | 350/75 mm. | 150/75 mm. |
| Rendimento | 83% | | 86% | | 82% | | 87% | | 81% | 78% |
| Emissioni di CO | 0,05% | | 0,01% | | 0,10% | | 0,05% | | 0,08% | 0,02% |
| Uscita fumi | 150 mm. | | | | 150 mm. | | | | 180 mm. | 180 mm. |
| Lunghezza ceppi max. | 550 vert. / 330 orizz. mm. | | | | 400 mm. | | | | 550 vert. / 400 orizz. mm. | 550 vert. / 500 orizz. mm. |
| Peso (senza base opzionale) | 153 kg. | | 155 kg. | | 148 kg. | | 150 kg. | | 195 kg. | 225 kg. |
| A | 430 | | | | 572 | | | | 572 | 680 |
| B | 822 | | | | 597 | | | | 863 | 803 |
| C | 355 | | | | 422 | | | | 422 | 472 |
| E | 150 mm. | | | | 150 mm. | | | | 180 mm. | 180 mm. |
| F | 175 | | | | 212 | | | | 212 | 236 |
| G | 722 | | | | 490 | | | | 730 | 677 |

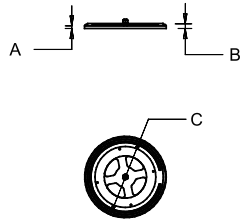

KIT DI ROTAZIONE UNIVERSALE

| TQ/TQH | |
|--------|-----|
| A | 10 |
| B | 18 |
| C | 310 |

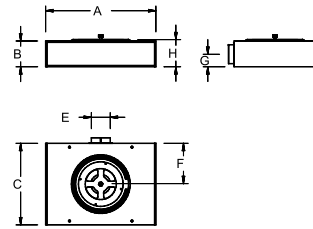

ACCESSORIO: BASE BASSA ROTANTE

| | TQH13 | TQ33 | TQH33 | TQH43 |
|---|-------|------|-------|-------|
| A | 434 | 576 | 576 | 684 |
| B | 134 | 134 | 134 | 134 |
| C | 365 | 434 | 434 | 382 |
| E | 100 | 100 | 100 | 100 |
| F | 182 | 217 | 217 | 241 |
| G | 72 | 72 | 72 | 72 |
| H | 142 | 142 | 142 | 142 |

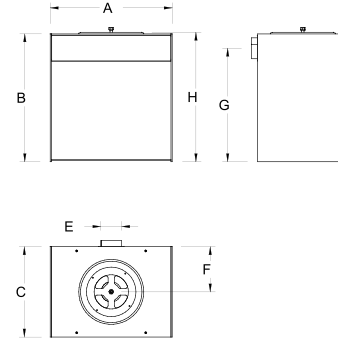

ACCESSORIO: PORTA LEGNA ROTANTE

| | TQH13 | TQ33 | TQH33 | TQH43 |
|---|-------|------|-------|-------|
| A | 434 | 576 | 576 | 684 |
| B | 425 | 425 | 600 | 380 |
| C | 365 | 434 | 434 | 482 |
| E | 100 | 100 | 100 | 100 |
| F | 182 | 217 | 217 | 241 |
| G | 358 | 358 | 533 | 312 |
| H | 433 | 433 | 608 | 388 |

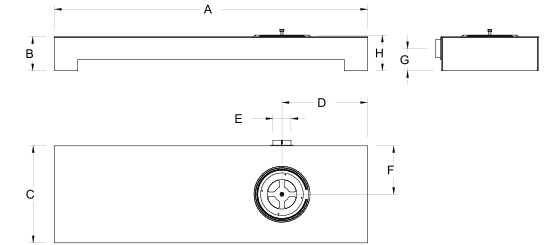

ACCESSORIO: BASE LARGA ROTANTE

| | TQH13 | TQ33 | TQH33 | TQH43 |
|---|-------|-------|-------|-------|
| A | 1.700 | 1.700 | 1.700 | 1.700 |
| B | 186 | 186 | 186 | 186 |
| C | 516 | 516 | 516 | 516 |
| D | 465 | 465 | 465 | 465 |
| E | 100 | 100 | 100 | 100 |
| F | 258 | 258 | 258 | 258 |
| G | 120 | 120 | 120 | 120 |
| H | 194 | 194 | 194 | 194 |

DOTAZIONE STANDARD

- Tecnologia di combustione Woodbox® o Catalytic Hybrid Woodbox con catalizzatore;
- Raccordo fumi posteriore o superiore (tranne versione con catalizzatore);
- Presa d'aria esterna (anche sugli accessori);
- Protettori interni della camera di combustione in ghisa smaltata bianca o in vermiculite;
- Porta in ghisa;
- Vetro ad emissione termica controllata "IR";
- Cassetto cenere;
- Basi rotanti opzionali.

Catalytic Hybrid Woodbox®

Nestor Martin è in continua evoluzione per ottenere prestazioni sempre migliori. Consigliamo di verificare sempre le classificazioni ambientali e le certificazioni CONTO TERMICO che vengono aggiornati in tempo reale e sono consultabili sul sito www.zetalea.it.

INSERTI NIQ33 / NIQ43 / IQH33

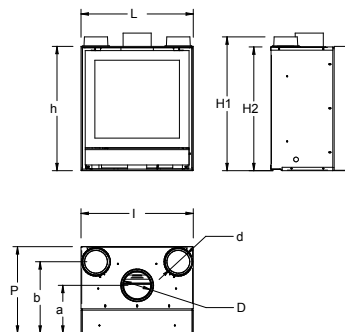

DATI TECNICI

| | NIQ 33 SE | | NIQ 33 CHW | | NIQ43 | | NIQ43 CHW | | IQH33 | |
|--|---|--|---|--|-------------|--|--|--|---|--|
| Catalizzatore | no | | si | | no | | si | | no | |
| Classificazione ambientale D.M. 186 | 4 stelle | | 5 stelle | | Ecodesign | | 5 stelle | | 4 stelle | |
| Conto Termico | no | | si | | no | | si | | no | |
| Particolato Primario (PP) - Componenti Organici Totali (COT) | 11 mg/m ³ - 17 mg/m ³ | | 14 mg/m ³ - 21 mg/m ³ | | - | | 8 mg/m ³ - 30 mg/m ³ | | 28 mg/m ³ - 50 mg/m ³ | |
| Potenza min. - max. | 2 - 12 kW | | | | 2,5 - 14 kW | | | | 2 - 14 kW | |
| Potenza nominale | 5,2 kW | | 5,5 kW | | 9,5 kW | | 12,3 kW | | 8,4 kW | |
| Rendimento | 82 % | | 87 % | | 80 % | | 85,2 % | | 81,4 % | |
| Emissioni di CO | 0,10 % | | 0,05 % | | 0,11 % | | 0,03 % | | 0,08 % | |
| Uscita fumi | 150 mm. | | | | 150 mm. | | | | 180 mm. | |
| Lunghezza ceppi max. | 400 mm. | | | | 550 mm. | | | | 550 mm. vert / 400 mm orizz. | |
| Peso | 133 kg. | | 137 kg. | | 190 kg. | | 195 kg. | | 180 kg. | |
| L | 604 mm. | | | | 700 mm. | | | | 610 mm. | |
| H1 | 737 mm. | | | | 770 mm. | | | | 961 mm. | |
| H2 | 664 mm. | | | | 721 mm. | | | | 909 mm. | |
| h | 664 mm. | | | | 721 mm. | | | | 912 mm. | |
| l | 584 mm. | | | | 692 mm. | | | | 583 mm. | |
| P | 452 mm. | | | | 497 mm. | | | | 450 mm. | |
| b | 368 mm. | | | | 420 mm. | | | | 371 mm. | |
| a | 248 mm. | | | | 218 mm. | | | | 249 mm. | |
| D | 150 mm. | | | | 150 mm. | | | | 180 mm. | |
| d | 120 mm. | | | | 120 mm. | | | | 120 mm. | |

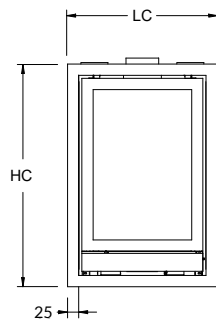

DIMENSIONI CON CORNICI DI FINIZIONE

| | NIQ33 | NIQ43 | IQH33 |
|---------------------------|---------|---------|---------|
| | LC/HC | LC/HC | LC/HC |
| Cornice a 4 lati da 25 mm | 618/698 | 726/751 | 618/944 |

EQUIPAGGIAMENTO STANDARD

- Tecnologia di combustione Woodbox® e Catalytic Hybrid Woodbox®;
- Presa d'aria esterna;
- Protettori interni della camera di combustione in ghisa o in vermiculite;
- Vetro ad emissione termica controllata "IR";
- Cassetto cenere;
- Ventilatore incluso con modalità silenziosa, convezione naturale e due canalizzazioni aria calda;
- Cornici di finizione accessorie;
- Raccordo fumi superiore smontabile dall'interno della camera di combustione.

Le dimensioni e i dati tecnici riportati possono essere inesatti per errori di battitura.
Vi consigliamo pertanto di verificare SEMPRE il manuale tecnico e il certificato ambientale del prodotto.



STUFE A LEGNA IN GHISA

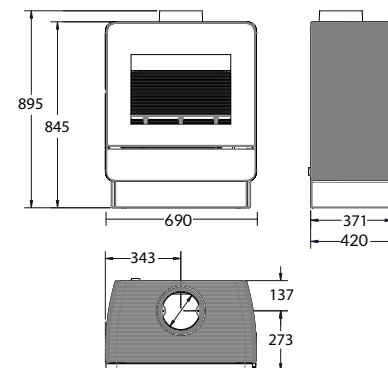
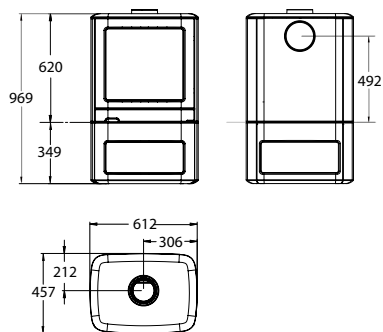

MQ 33

| | MQ 33 SE | MQ 33 CHW |
|---|---|---|
| Catalizzatore | no | si |
| Classif. ambientale D.M. 186 | 4 stelle | 5 stelle |
| Conto Termico | no | si |
| Particolato Primario (PP) - Componenti Organici Totali (COT) | 11 mg/m ³ - 17 mg/m ³ | 14 mg/m ³ - 21 mg/m ³ |
| Potenza min. - max. | 2 - 12 kW | |
| Potenza nominale | 5,2 kW | 5,5 kW |
| Distanza laterale a materiale combustibile / non combustibile | 350/50 mm. | |
| Distanza posteriore a materiale combustibile / non combustibile | 400/75 mm. | |
| Rendimento | 82% | 87% |
| Emissioni di CO | 0,10% | 0,05% |
| Uscita fumi | 150 mm. | |
| Lunghezza ceppi max. | 400 mm. | |
| Peso con base girevole | 200 kg. | 215 kg. |

- Tecnologia di combustione Woodbox® e C.H.W.;
- Corpo in ghisa e acciaio a quadrupla parete;
- Protettori della camera di combustione in ghisa o in vermiculite;
- Raccordo fumi posteriore o superiore;
- Presa d'aria esterna opzionale;
- Vetro ad emissione termica controllata "IR";
- Cassetto cenere.

M 43

| | M 43 SE | M 43 CHW |
|---|-------------|--|
| Catalizzatore | no | si |
| Classif. ambientale D.M. 186 | Ecodesign | 5 stelle |
| Conto Termico | no | si |
| Particolato Primario (PP) - Componenti Organici Totali (COT) | - | 8 mg/m ³ - 30 mg/m ³ |
| Potenza min. - max. | 2,5 - 14 kW | |
| Potenza nominale | 10,5 kW | 12,3 kW |
| Distanza laterale a materiale combustibile / non combustibile | 250/50 mm. | |
| Distanza posteriore a materiale combustibile / non combustibile | 350/75 mm. | |
| Rendimento | 80% | 85,2% |
| Emissioni di CO | 0,06% | 0,03% |
| Uscita fumi | 150 mm. | 150 mm. |
| Lunghezza ceppi max. | 500 mm. | 500 mm. |
| Peso | 198 kg. | 200 kg. |

Le dimensioni e i dati tecnici riportati possono essere inesatti per errori di battitura. Vi consigliamo pertanto di verificare SEMPRE il manuale tecnico e il certificato ambientale del prodotto.

STUFE A LEGNA IN GHISA

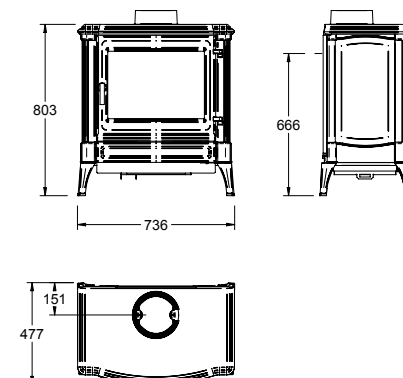
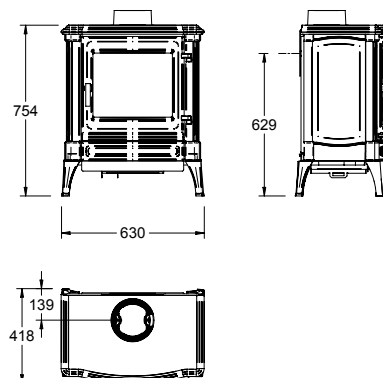
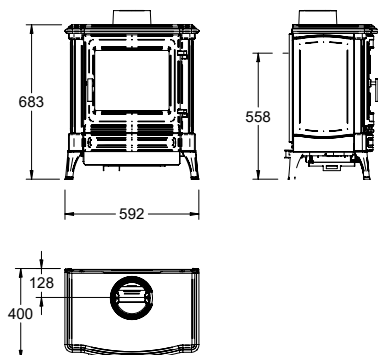

S 23

| | |
|---|----------------------|
| Catalizzatore | si |
| Classif. ambientale D.M. 186 | 4 stelle |
| Conto Termico | si |
| Particolato Primario (PP) | 7 mg/m ³ |
| Componenti Organici Totali (COT) | 11 mg/m ³ |
| Potenza min. - max. | 1,5 - 9 kW |
| Potenza nominale | 4,6 kW |
| Distanza laterale a materiale combustibile / non combustibile | 250/50 mm. |
| Distanza posteriore a materiale combustibile / non combustibile | 200/75 mm. |
| Rendimento | 86 % |
| Emissioni di CO | 0,02% |
| Uscita fumi | 150 mm. |
| Lunghezza ceppi max. | 330 mm. |
| Peso | 145 kg. |

S 33

| | S 33 SE | S 33 CHW |
|---|----------------------|----------------------|
| Catalizzatore | no | si |
| Classif. ambientale D.M. 186 | 4 stelle | 5 stelle |
| Conto Termico | no | si |
| Particolato Primario (PP) | 11 mg/m ³ | 14 mg/m ³ |
| Componenti Organici Totali (COT) | 17 mg/m ³ | 21 mg/m ³ |
| Potenza min. - max. | 2 - 12 kW | |
| Potenza nominale | 5,2 kW | 5,5 kW |
| Distanza laterale a materiale combustibile / non combustibile | 450/75 mm. | |
| Distanza posteriore a materiale combustibile / non combustibile | 300/50 mm. | |
| Rendimento | 82% | 87 % |
| Emissioni di CO | 0,10% | 0,05% |
| Uscita fumi | 150 mm. | |
| Lunghezza ceppi max. | 400 mm. | |
| Peso | 153 kg. | 155 kg. |

S 43

| | S 43 SE | S 43 CHW |
|---|-------------|----------------------|
| Catalizzatore | no | si |
| Classif. ambientale D.M. 186 | Ecodesign | 5 stelle |
| Conto Termico | no | si |
| Particolato Primario (PP) | - | 8 mg/m ³ |
| Componenti Organici Totali (COT) | - | 30 mg/m ³ |
| Potenza min. - max. | 2,5 - 14 kW | |
| Potenza nominale | 9,5 kW | 12,3 kW |
| Distanza laterale a materiale combustibile / non combustibile | 250/50 mm. | |
| Distanza posteriore a materiale combustibile / non combustibile | 300/75 mm. | |
| Rendimento | 80% | 85,2 % |
| Emissioni di CO | 0,11% | 0,03% |
| Uscita fumi | 150 mm. | |
| Lunghezza ceppi max. | 500 mm. | |
| Peso | 192 kg. | 195 kg. |

Catalytic Hybrid Woodbox®

Nestor Martin è in continua evoluzione per ottenere prestazioni sempre migliori. Consigliamo di verificare sempre le classificazioni ambientali e le certificazioni CONTO TERMICO che vengono aggiornati in tempo reale e sono consultabili sul sito www.zetalinea.it.

Le dimensioni e i dati tecnici riportati possono essere inesatti per errori di battitura.

Vi consigliamo pertanto di verificare SEMPRE il manuale tecnico e il cartafoglio ambientale del prodotto.

STUFE A LEGNA IN GHISA

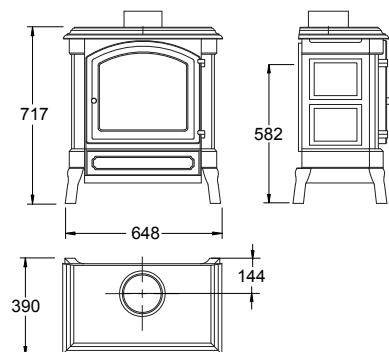

H 33

| | H 33 SE | H 33 CHW |
|---|----------------------|----------------------|
| Catalizzatore | no | si |
| Classif. ambientale D.M. 186 | 4 stelle | 5 stelle |
| Conto Termico | no | si |
| Particolato Primario (PP) | 11 mg/m ³ | 14 mg/m ³ |
| Componenti Organici Totali (COT) | 17 mg/m ³ | 21 mg/m ³ |
| Potenza min. - max. | 2 - 12 kW | |
| Potenza nominale | 5,2 kW | 5,5 kW |
| Distanza laterale a materiale combustibile / non combustibile | 450/75 mm. | |
| Distanza posteriore a materiale combustibile / non combustibile | 300/50 mm. | |
| Rendimento | 82% | 87 % |
| Emissioni di CO | 0,10% | 0,05% |
| Uscita fumi | 150 mm. | |
| Lunghezza ceppi max. | 400 mm. | |
| Peso | 153 kg. | 155 kg. |

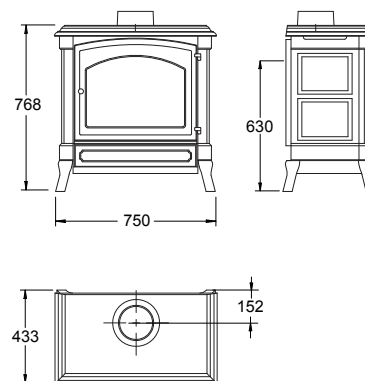

H 43

| | H 43 SE | H 43 CHW |
|---|-------------|----------------------|
| Catalizzatore | no | si |
| Classif. ambientale D.M. 186 | Ecodesign | 5 stelle |
| Conto Termico | no | si |
| Particolato Primario (PP) | - | 8 mg/m ³ |
| Componenti Organici Totali (COT) | - | 30 mg/m ³ |
| Potenza min. - max. | 2,5 - 14 kW | |
| Potenza nominale | 9,5 kW | 12,3 kW |
| Distanza laterale a materiale combustibile / non combustibile | 250/50 mm. | |
| Distanza posteriore a materiale combustibile / non combustibile | 300/75 mm. | |
| Rendimento | 80% | 85,2 % |
| Emissioni di CO | 0,11% | 0,03% |
| Uscita fumi | 150 mm. | |
| Lunghezza ceppi max. | 500 mm. | |
| Peso | 192 kg. | 195 kg. |

- Tecnologia di combustione Woodbox® e C.H.W.;
- Corpo in ghisa e acciaio a quadrupla parete;
- Protettori della camera di combustione in ghisa o in vermiculite;
- Raccordo fumi posteriore o superiore;
- Presa d'aria esterna opzionale;
- Vetro ad emissione termica controllata "IR";
- Cassetto cenere.

Le dimensioni e i dati tecnici riportati possono essere inesatti per errori di battitura.
Vi consigliamo pertanto di verificare SEMPRE il manuale tecnico e il certificato ambientale del prodotto.

STUFE A GAS IN ACCIAIO

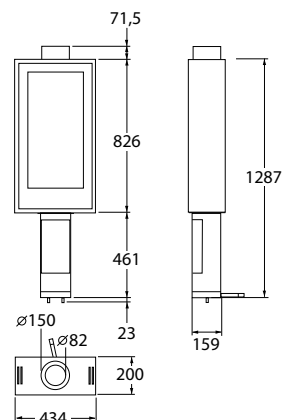

THS 15 (Metano)

| | |
|--|-------------------------|
| Indice Efficienza Energetica (EEI) Ecolabel | A |
| Potenza nominale minima e massima | 2,5-7,2 kW |
| Potenza nominale: | 4,5 kW |
| Distanza laterale a materiale combustibile / non combustibile | 280/75 mm. |
| Distanza posteriore a materiale combustibile / non combustibile (BIFACCIALE) | 1.000 mm. |
| Rendimento | Class 1 (>84%) |
| Diametro scarico fumi coassiale Sup. | 100 int. / 150 ext. mm. |
| Peso | 87 kg. |
| Omologazione | EN 613 |

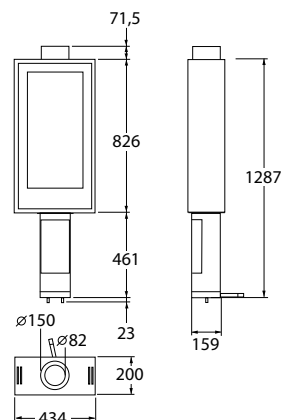

FHS 15 (Metano)

| | |
|--|-------------------------|
| Indice Efficienza Energetica (EEI) Ecolabel | A |
| Potenza nominale minima e massima | 2,5-7,2 kW |
| Potenza nominale: | 4,5 kW |
| Distanza laterale a materiale combustibile / non combustibile | 280/75 mm. |
| Distanza posteriore a materiale combustibile / non combustibile (BIFACCIALE) | 280/75 mm. |
| Rendimento | Class 1 (>84%) |
| Diametro scarico fumi coassiale Sup. | 100 int. / 150 ext. mm. |
| Peso | 87 kg. |
| Omologazione | EN 613 |

PANNELLO POSTERIORE CONVETTIVO OSCURANTE ACCESSORIO (da richiedere in fase d'ordine)

- L'adattatore per i tubi coassiali, ovvero il primo elemento applicato al collarino della stufa, deve garantire la perfetta ermeticità tra stufa e camino (contattare il produttore dei tubi coassiali o contattare Zetalinea);
- I modelli THS 15 e FHS 15 escono di fabbrica con collarino 80/150 ed è obbligatorio applicare un adattatore 80-100/150 costruito e fornito dal fabbricante dei tubi coassiali;
- Il modello rotante THS 15 viene fornito con uno speciale tubo di collegamento che permette alla stufa di ruotare liberamente a 360°;
- Rivestimento realizzato completamente in acciaio di grosso spessore;
- Telecomando termostatico di serie, con accensione automatica;
- Funzionamento indipendente dalla energia elettrica con 4 pile stilo.

Le dimensioni e i dati tecnici riportati possono essere inesatti per errori di battitura. Vi consigliamo pertanto di verificare SEMPRE il manuale tecnico e il certificato ambientale del prodotto.



STUFE A GAS IN ACCIAIO

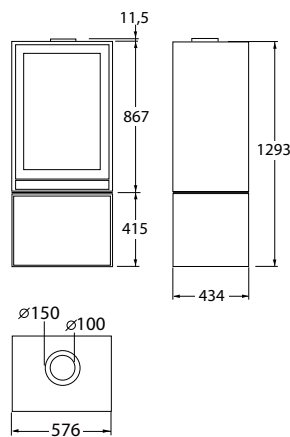
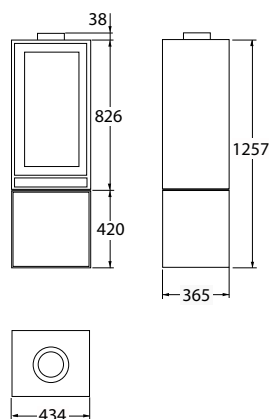

TQH 15 (Metano e GPL)

| | |
|---|-------------------------|
| Indice Efficienza Energetica (EEI) Ecolabel | A |
| Potenza nominale minima e massima | 2,5-8,6 kW |
| Potenza nominale: | 7 kW |
| Distanza laterale a materiale combustibile / non combustibile | 280/75 mm. |
| Distanza posteriore a materiale combustibile / non combustibile | 280/75 mm. |
| Rendimento | Class 1 (>80%) |
| Diametro scarico fumi coassiale Sup. | 100 int. / 150 ext. mm. |
| Peso | 138 kg. |
| Omologazione | EN 613 |

TQH 35 (Metano)

| | |
|---|-------------------------|
| Indice Efficienza Energetica (EEI) Ecolabel | A |
| Potenza nominale minima e massima | 3,5-12,2 kW |
| Potenza nominale | 10 kW |
| Distanza laterale a materiale combustibile / non combustibile | 280/75 mm. |
| Distanza posteriore a materiale combustibile / non combustibile | 280/75 mm. |
| Rendimento | Class 1 (>81%) |
| Diametro scarico fumi coassiale Sup. | 100 int. / 150 ext. mm. |
| Peso | 195 kg. |
| Omologazione | EN 613 |

- Il modello TQH 35 ha lo scarico fumi superiore e posteriore reversibile;
- L'adattatore per i tubi coassiali, ovvero il primo elemento applicato al collarino della stufa, deve garantire la perfetta ermeticità tra stufa e camino (contattare il produttore dei tubi coassiali o contattare Zetalea);

- Rivestimento realizzato completamente in acciaio di grosso spessore;
- Telecomando termostatico di serie, con accensione automatica;
- Funzionamento indipendente dalla energia elettrica con 4 pile stilo.



Le dimensioni e i dati tecnici riportati possono essere inesatti per errori di battitura. Vi consigliamo pertanto di verificare SEMPRE il manuale tecnico e il certificato ambientale del prodotto.

STUFE A GAS IN GHISA

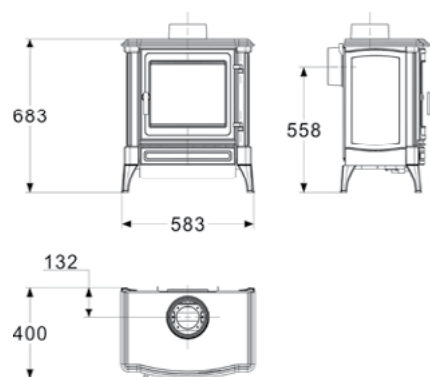

| S 25 (Metano) | |
|---|-------------------------|
| Indice Efficienza Energetica (EEI) Ecolabel | A |
| Potenza nominale minima e massima | 1,5- 6,6 kW |
| Potenza nominale | 4,9 kW |
| Distanza laterale a materiale combustibile / non combustibile | 280/75 mm. |
| Distanza posteriore a materiale combustibile / non combustibile | 280/75 mm. |
| Rendimento | Class 1 (>83%) |
| Diametro scarico fumi coassiale Sup. | 100 int. / 150 ext. mm. |
| Peso | 105 kg. |
| Omologazione | EN 613 |

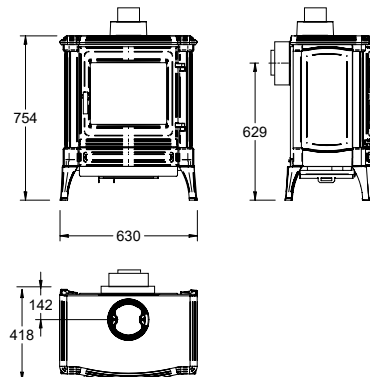

| S 35 (Metano e GPL) | |
|---|-------------------------|
| Indice Efficienza Energetica (EEI) Ecolabel | A |
| Potenza nominale minima e massima | 2,5- 8,6 kW |
| Potenza nominale | 6,9 kW |
| Distanza laterale a materiale combustibile / non combustibile | 280/75 mm. |
| Distanza posteriore a materiale combustibile / non combustibile | 280/75 mm. |
| Rendimento | Class 1 (>83%) |
| Diametro scarico fumi coassiale Sup. | 100 int. / 150 ext. mm. |
| Peso | 115 kg. |
| Omologazione | EN 613 |

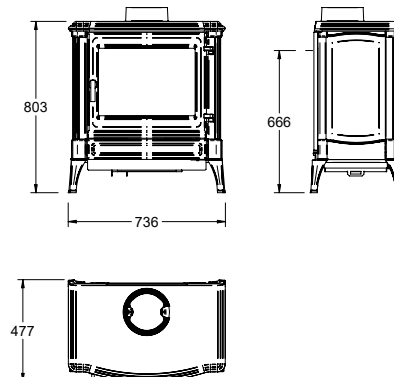

| S 45 (Metano e GPL) | |
|---|-------------------------|
| Indice Efficienza Energetica (EEI) Ecolabel | A |
| Potenza nominale minima e massima | 3,5- 11,6 kW |
| Potenza nominale | 10,5 kW |
| Distanza laterale a materiale combustibile / non combustibile | 280/75 mm. |
| Distanza posteriore a materiale combustibile / non combustibile | 280/75 mm. |
| Rendimento | Class 1 (>83%) |
| Diametro scarico fumi coassiale Sup. | 100 int. / 150 ext. mm. |
| Peso | 145 kg. |
| Omologazione | EN 613 |

- I modelli S35 e S45 hanno lo scarico fumi superiore e posteriore reversibile;
- L'adattatore per i tubi coassiali, ovvero il primo elemento applicato al collarino della stufa, deve garantire la perfetta ermeticità tra stufa e camino (contattare il produttore dei tubi coassiali o contattare Zetaleina;

- Rivestimento realizzato completamente in ghisa in raffinata ghisa termica;
- Telecomando termostatico di serie, con accensione automatica;
- Funzionamento indipendente dalla energia elettrica con 4 pile stilo.

ESONERO DALLE LIMITAZIONI AMBIENTALI

L'utilizzo di stufe a gas metano o gpl di tipo "C" a flusso bilanciato non è soggetto a classificazione ambientale.

Che si tratti di una nuova installazione o di una sostituzione di un apparecchio obsoleto, è sempre possibile utilizzarli anche nei periodi dell'anno in cui sono in vigore le restrizioni di utilizzo dovute alla qualità dell'aria nella zona specifica.

Quindi:

- non sono richieste le stelle della biomassa;
- accedono alla detrazione fiscale.

Le dimensioni e i dati tecnici riportati possono essere inesatti per errori di battitura. Vi consigliamo pertanto di verificare SEMPRE il manuale tecnico e il certificato ambientale del prodotto.

**NESTOR
MARTIN**

www.nestormartinstoves.com

Distribuito in Italia da Zetalea
Badia Polesine (RO)
info@zetalea.it.

www.zetalea.it